



SEIKO WATCH CORPORATION
www.grand-seiko.com

JSYGS9S5-1805
Printed in Japan

GS
Grand Seiko

Mechanical
Operating Instructions

我们真诚地感谢您购买本公司的产品。为了保证您正确地
使用好本产品，请您在使用之前认真阅读说明书。

请妥善保管好说明书，以便在需要的时候可以随时拿出来阅读。

关于表带的调整，可以联系购买该产品的商店为您做调整。

如果因礼品赠送或者搬家等而无法联系购买商店为您做表带调整的话，可以与保修单上注明的特优精工国际服务网或我们的网站取得联系。如果在非购买商店调整的话，有时可能会收取费用或者不能为您提供相关服务。

商品上有时会贴有一层防止损伤用的保护膜。

务必要把保护膜揭下来以后再使用。如果在贴有保护膜状态下使用的话，则会因沾上污渍、汗水、尘埃、水分等而导致生锈。

目 录

■前言～关于机械表～	310
• 机械表的特征	311
• 如何长久地保持机械式手表的良好状态？	313
■关于精度的注意事项	316
■产品在使用操作上的注意事项	316
■请您确认机型编号以及防水功能	318
■关于防水功能的注意事项	319
■各部分的名称	323
■使用方法	325
• 使用方法（以9S85、9S68、9S65、9S25为例）	326
• 使用方法（以9S86、9S66为例）	328
※世界主要地区时差一览表	334
• 使用方法（以9S64为例）	335
• 使用方法（以9S61为例）	337
■潜水类型的功能	338
■关于Grand Seiko技术规格	340
• 关于Grand Seiko技术规格检定合格证明书	343
• 关于机械式手表精度的注意事项	344
■需要注意的事项	345
• 关于售后服务	345
• 关于保修问题	346
• 关于日常保养	347
• 关于表带	348
• 关于抗磁功能（磁气的影响）	349
• 关于LUMIBRITE（夜光显示）	350
• 在这种时候怎么办？	351
■产品规格（机芯方面）	352

■ 前言～关于机械表～

我们真诚地感谢您购买Grand Seiko机械表。

首先请您轻轻地把手表拿在手上，靠近您的耳旁，听一听它心脏的跳动，您会听到卡擦卡擦的声音，虽然轻微柔和，但是十分庄重。在漫长岁月中，钟表工匠们的技艺和灵魂代代相传，这声音就是他们技艺和灵魂的结晶。严格筛选出来的零部件，通过精湛娴熟的技术，被一个个精心地组装起来，好像给它们注入了生命，这声音便是其生命的印证。

当然，机械式表在准确性上确实跟石英表不能相提并论，但是，通过人的手工制作来追求精度，其中包含着工匠们精神和睿智的丰富元素。

机械式钟表结构复杂而纤细，而且充满着人情味。为了让更多的人了解机械表无限的魅力，我们以有关精度的关键要点为主要内容，编辑了这本手册。希望Grand Seiko能够长久地伴随您度过精彩时光。

SEIKO WATCH CORPORATION (精工表股份有限公司)

石英表和机械表，有什么不同？

让我们以身边的事例来说明。

我们日常生活中已经熟悉的石英表，就好比是一架用计算机操控的飞机。通过电池、集成电路以及水晶，使用电力来显示出非常精确的时间。

虽然在使用过程中多少会产生一点儿误差，但是这一点误差我们在每一天的生活中难以察觉的。

如果说把石英表比作飞机的话，那么机械式表就好比是自行车。所有的零部件都是机械式相互作用，以刻画出

时间。因此，它也会受到周围环境很大的影响。

如果天气太热的话，则钟表一般容易走慢；当动力不足（发条上弦量少）的时候，精度就会不稳定。如果戴表的姿势（朝向）发生变化的话，精度也会变化。

它的误差有时候会很大，甚至我们在每天日常生活中也能觉察得到。

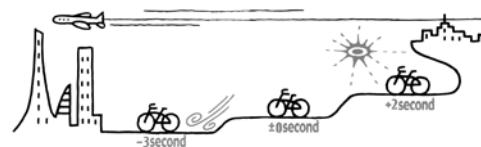

机械表的精度以日差计算



我们把平均每天手表走时快或慢的实际测定值，称为日差。

机械式手表的精度一般以日差来表示。

机械式手表的精度，因使用条件或外部环境的不同等而每天会发生微妙的变化。

因此，仅观察某一天的手表走快或走慢，无法判断手表精度的实际状态。

正确的方法应该是：在一星期至十天左右的时间范围内观察手表走时的快或慢，取它的平均值来判断。

顺便介绍一下，石英表的精度一般是以月差、年差计算。我们把一个月或者一年时间中的整体误差称为石英的精度。

平均日差率 / 正常使用精度

机械式手表的精度，会因手腕动作导致的发条上弦量差异和温度、姿势（手表的朝向）等而发生变化。

因此，为了不受环境的影响，正确地显示机械式手表的实际精确度，在机芯装入表壳之前单体的状态下，在一定条件管理的环境中，用几天的时间来测定手表走时的快或慢。我们把实际测得的值称为平均日差率。

瑞士的瑞士CHRONOMETER（天文台）检定和Grand Seiko技术规格检定*，其参数值都是平均日差率。

*请参阅第338页“关于GRAND SEIKO技术规格”。

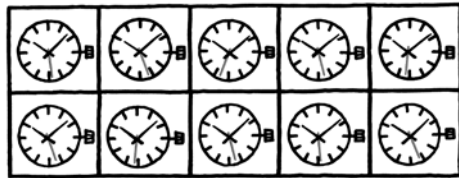

该数值是在人工管理的环境下进行测定所得出的数值，目的是在不受环境的影响下正确地评价和显示机械式手表的实际精确度，因而与实际使用时的精度，即“正常使用精度”有所不同。

机械式手表的精度会因环境不同而每天发生微妙变化。它简直就像是一种生物体，成为机械式手表趣味性特点之一。

机械式表正常使用精度范围应为每天-1秒至+10秒（机芯9S86和9S85为-1秒至+8秒，机芯9S25为-5秒至+10秒）。如果平均日差超出这一范围，我们会为您做相应调整（购买后3年内免费调整）。因此，在联系精度调整的时候，请把下述信息告诉我们。

- (1) 您使用一星期~十天期间平均每天走快或走慢的时间。
例如：“平均+11秒”等
- (2) 在上述使用期间内，每天大致的戴表时间
例如：“约10个小时”等
- (3) 从手腕取下并放置时手表朝向
例如：“表盘朝上平放”或者“表冠朝上立着放”等

如何长久地保持机械式手表的良好状态？ 遵守规则 1

按固定时间给发条上弦

正如凡事皆有规则一样，给手表发条上弦也有它的规则。

您是第一次听说吧？不过，请您记住！

发条是机械表的能源。发条充分上弦的状态可以为各零部件提供最稳定的能源，手表的精度也处于最稳定的状态。

如果是手动上弦式手表的话，可以每天在同一个时间拧转表冠，给发条充分上弦。

为了更好地保持精度，应该每天一次，按固定时间给发条上弦。请务必遵守！

例如，您可以把起床时或者午休休息时定为给发条上弦的时间。

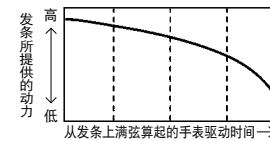

即使是自动上弦式手表，如果觉得精度不稳定的时候，也需要晃动手表，给发条增加上弦力。如果是坐办公室等运动较少的时候，发条上弦会处于不足的状态。



如何长久地保持机械式手表的良好状态？ 遵守规则 2

手表应该按照如下方法放置。

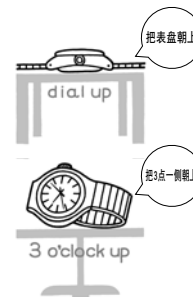

在每天24小时的生活中，我们大约有一半时间是把手表从手腕上摘下来放置的。包括这段时间在内的精度是“正常使用精度”。

这是一块从手腕摘下来的机械式表。想想看，应该怎么摆放这块手表？

机械式手表，因姿势（朝向）的不同，走时的快或慢也会有所变化。有的朝向容易造成走快，有的朝向不易造成走快。

晚上睡觉从手腕摘下手表的时候，或者把表盘朝上，或者让表冠朝上，按不同的朝向把手表放置上7~8个小时，由此来找出可以减少您戴在手腕上时走快或走慢的放置方法。

如何长久地保持机械式手表的良好状态？ 遵守规则3

天气的冷热也会影响到精度变化。

它跟头发一样细，由约0.1毫米金属卷成的。这就是游丝发条——机械式手表精度的中枢。

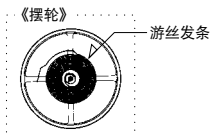

金属本来具有因温度变化而伸缩的特性，这种特性同样也适用于游丝发条，对手表的精度造成影响。

就是说，在炎热天气下，游丝发条会伸长，手表一般容易走慢，而在寒冷天气下，游丝发条会收缩，手表一般容易走快。

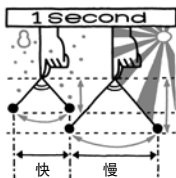

如何长久地保持机械式手表的良好状态？ 遵守规则4

不要靠近有强磁性的地方。

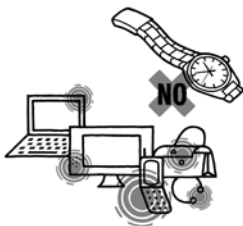

当您把手表摘下放置的时候，您是否把它放在了手机旁边或者电脑或电视机上面呢？在提包里的时候，您是否把它和手机放在一起了呢？

手表不宜靠近磁气。受磁力的影响，手表会走快或走慢。

要保证在更美好精度下使用机械式手表，重要的是不要长时间靠近磁力。

特别是手机、电视以及电脑的扬声器部分，会释放出强大的磁力。另外还有磁气项链、手提包上的金属卡扣、冰箱上的磁贴等，在我们的日常生活中，有很多东西可以释放出强大的磁力。

请您注意！

如何长久地保持机械式手表的良好状态？ 遵守规则5

避免强烈的撞击。

打高尔夫球也好，打网球也好，打棒球也好，

在做这些对手腕有强烈冲击力的运动的时候，应该摘下机械式手表。

之所以这么说是合理的。

例如，高尔夫球在打出去的瞬间，球棒撞击到球上的冲击力大约有1吨。

这种冲击力传播到手腕，可以对机械式手表内部细小的零部件造成影响。

有时候还会使零部件变形损坏。

高尔夫球场上打出的一杆好球，对于手表来说，却是一次糟糕的撞击。



如何长久地保持机械式手表的良好状态？ 遵守规则6

每三年做一次大修

“爱”不过三年。说的是手表的大检修。机械式手表不需要更换电池，但是必须要做维修保养。

大约每隔三年要做一次拆卸检查和清洗。

只要您戴上手表，它就一刻不停地走时。

而且机械式手表和石英表比较起来，传动到齿轮上的力量大，因此，零部件可能会出现磨损，有些地方润滑油会出现干燥或不足。

特别是首次使用的三年是各种零部件的磨合期，

因零部件之间碰触而产生出的磨损粉末等也比较多。

第一次的检修将决定您的机械式手表的寿命。

切勿忘记！每三年一次的大检修。

这也许可以说是对手表之爱。



■ 关于精度的注意事项

- 机械式手表在配戴使用时的精度，会因顾客各自不同的使用条件（每天手腕的运动量对发条上弦的影响、温度环境、位置（手表的朝向）等）而发生变化。所以，顾客实际配戴使用时的精度可能会与Grand Seiko技术规格所规定的各项参数有所不同。
- 顾客实际配戴和正常使用时的精度范围为每天-1秒至+10秒（机芯9S86和9S85为-1秒至+8秒，机芯9S25为-5秒至+10秒）。
正确判断配戴使用时精度的方法，不应该只看一天的精度，而应该在通常使用状态下使用一星期至十天左右的时间来观察手表走时的快或慢。如果一天平均的平均值超出了上述大致标准的话，我们可以为您进行调整。（购买时间3年以内为免费调整，超过期限后将收取费用。有关详细情况，请参阅P.338和P.342。）
- 随机附带的Grand Seiko规格检定合格证书，是证明：机芯在装入表壳前单体状态下，并且在生产工厂人工管理环境下所计测到的实际测试值符合Grand Seiko规格检定。

如果证书丢失或者经过修理或调整后的话，不会重新颁发证书。

■ 产品在使用操作上的注意事项

⚠警告 该标志表示如果使用操作不当的话，有可能导致负重伤等严重的后果。

如果出现以下情况的话，应该停止使用。

- 如果手表本体或表带因腐蚀等变得尖锐的话
- 如果表带的扣钉弹跳出来的话
- ※ 应立即与购买商店或保修单上注明的特优精工国际服务网或我们的网站取得联系。

不要把手表本体和零部件放在婴幼儿用手能触摸到的地方。

有可能导致婴幼儿误吞食零部件。万一出现误吞食情况时，因为会对身体有害，应立即找医生咨询。

⚠注意事项 该标志表示如果使用操作不正确的话，有可能导致负轻伤或蒙受物质方面损失。

应该避免在以下场所携带或保管本手表

- 有挥发性药品散发的地方（卸甲水等化妆品、杀虫剂、稀释剂等）
- 温度长期处于超出5℃~35℃范围之外的地方
- 高湿度的地方
- 受到磁气和静电影响的地方
- 灰尘较多的地方
- 振动较强的地方

如果出现了过敏、皮疹的话

应立即停止手表的使用，并到皮肤科等专科医生之处就诊。

其他注意事项

- 金属表带的调整需要专业知识和技术，所以，调整表带时应该与购买商店联系。如果自己调整的话，则有可能会弄伤手指，也有可能导导致零部件遗失。
- 不要对商品做拆卸或改造
- 注意不要让婴幼儿接触手表。有可能导致受伤或过敏。
- 如果是怀表和吊坠式表的话，则应该注意绳带和表链的使用方法。有可能会损坏衣服类或弄伤手和颈部或者勒脖子。
- 请注意！如果摘下腕表直接放置的话，则有可能会导致后盖与表带或表带扣钉摩擦而后盖表面受到损伤。
建议您在摘下腕表的时候，在后盖和表带间夹入软布等，然后再放置。

■ 请您确认机型编号以及防水功能

关于机芯编号

机芯编号是表示机芯（手表的机械部分）型式的4位数编号。Grand Seiko有专用的机芯编号，用4位数来表示，机械表机芯编号以9S开头，Spring Drive机芯编号以9R开头，石英表机芯编号以9F，4J开头。

确认方法

○后盖记载的型式编号4位数即为机芯编号。

（如果是普通后盖的话） （如果是透明式后盖的话） （如果是潜水表后盖的话）

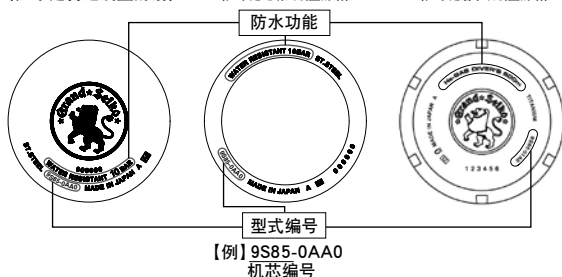

※ 上述示意图只是一个例子，与您所购买的腕表可能会有所不同。

关于防水功能

在使用之前，应确认手表的防水功能
您可以于下表确认手表的防水功能

后盖表示	防水性能	使用方法
没有防水功能显示	非防水型	不要在水滴多或者出汗多的场合使用手表。
WATER RESISTANT	日常生活用防水型	如果日常生活中“沾一点儿水”环境的话，可以使用。 警告 在游泳的时候，不要使用手表。
WATER RESISTANT 5 BAR	日常生活用加强防水5气压防水型	可以在游泳等体育活动中使用。
WATER RESISTANT 10 (20) BAR	日常生活用强化防水，10 (20) 气压防水型	可以在不使用氧气罐轻装潜水时使用。
AIR DIVER'S 200m	空气潜水用防水，200米深度防水。	可以在使用氧气罐的戴呼吸器潜水时使用。
He-GAS DIVER'S 600m	佩戴本表可实施使用氦气的潜水，并可抵抗600米水深的水压。	本表适用于饱和潜水。

■ 关于防水功能的注意事项

⚠ 注意事项



在手上沾有水分的时候，不要操作手表的表冠或按钮

有可能会使水分进入表的内部。

※ 万一玻璃面内侧出现了水雾气或水滴，且长时间不消失的话，则说明防水有问题。

应该尽早与购买商店或保修单上注明的特优精工国际服务网或我们的网站取得联系。



当表上沾有水滴、汗水和污渍的时候，不应放置不管

即使是防水表也会因玻璃黏和面或垫圈劣化以及不锈钢生锈而导致防水功能出现问题。



在入浴或洗桑拿浴的时候，不要使用手表

蒸气、肥皂以及温泉的成分等有可能会加速防水功能的劣化。

如果功能显示为“WATER RESISTANT”的情况

⚠ 警告



本手表在戴呼吸器潜水或饱和潜水的时候绝对不使用。

戴呼吸器潜水或饱和潜水用的手表需要经过适应严酷环境的各种严格检查，而本手表并没有做过这类检查。在做这类潜水时，应使用专用的潜水手表。

⚠ 注意事项



应避免直接用水龙头浇水

自来水的水压非常高，即使是具有日常生活用加强型防水功能的手表，也有可能就会导致防水功能出现问题。

如果功能显示为“AIR DIVER'S”的情况

- ⚠ 警示**
- 在使用氮气的“饱和潜水”的时候，绝对不要使用本表。
 - 潜水时，除了按本操作说明书的指示操作外，绝对不要进行别的操作。

- ⚠ 注意**
- 在潜水使用的时候，应该接受各种和潜水相关的安全教育和培训，遵守各种规则。

如果功能显示为“He-GAS DIVER'S”的情况

- ⚠ 警示**
- 本产品可用于饱和潜水。除非您已具有保证饱和潜水安全的丰富经验和技能，否则请勿将本产品用于饱和潜水。每次潜水前，请充分熟悉本产品的操作和处理，检查本产品的所有功能。
 - 确保仔细检查表盘或后壳上标明的额定深度，切勿在超过注明的额定深度的水下使用手表。
 - 潜水时，切勿使用说明书中所述的操作方法以外的方式操作手表。

- ⚠ 注意**
- 在潜水使用的时候，应该接受各种和潜水相关的安全教育和培训，遵守各种规则。

潜水使用时的注意事项

○ 潜水之前 在潜水之前，应该对以下项目进行检查。

⇒ 各部分的名称 P.323

- ① 时间设定是否正确？
- ② 动力储存持续时间的显示是否在1/2以上。如果少于这个数字的话，则应拧动表冠给发条上弦。
⇒ 关于旋入式表冠 P.325
⇒ 发条的上弦方法 P.326
- ③ 旋转表圈的转动情况是否良好？
(是否太松或者太紧？)
⇒ 关于带防止反向旋转功能的旋转表圈 P.338
- ④ 表冠的螺丝是否拧紧？
⇒ 关于旋入式表冠 P.325
- ⑤ 表带和玻璃上是否有裂缝和碎片等异常现象？
- ⑥ 表带的固定是否牢固？(簧杆、表带扣、其他)

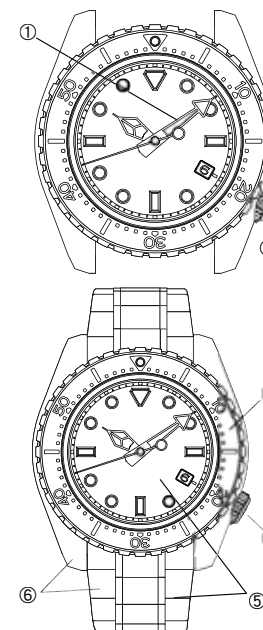

简体中文

- ⚠ 注意**
- 如果万一发现有异常情况的话，则应该与购买产品商店或者保修单上注明的特优精工国际服务网或我们的网站联系。

○ 潜水时

应该在确认以下项目之后再使用。

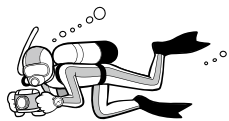

在进行潜水的时候，应该在表盘等处所显示的深度范围内使用。

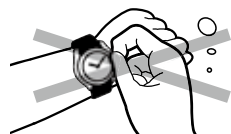

不要在水中操作表冠和按钮。



注意不要碰撞到岩石等。

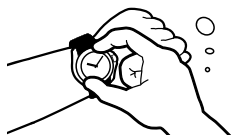

旋转表圈在水中有时可能会旋转困难一些，这并不是异常现象。

○ 潜水后

关于潜水后的保养，应该做好以下各项。

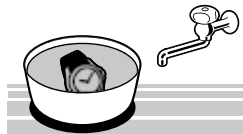

一定要用淡水仔细地清洗腕表，然后擦干净。
不要直接把表放在水龙头下冲洗，而应该先把水放入容器里，然后再清洗。



■ 各部分的名称

9S85、9S68、9S65、9S25(标准型)

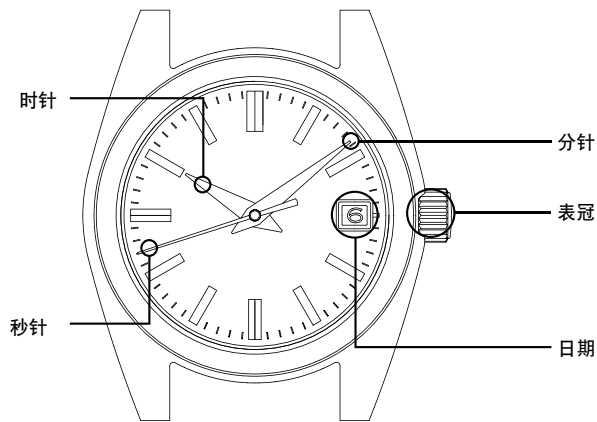

⇒ 时间和日期的调整方法 P.326

9R65、9R15(潜水型)

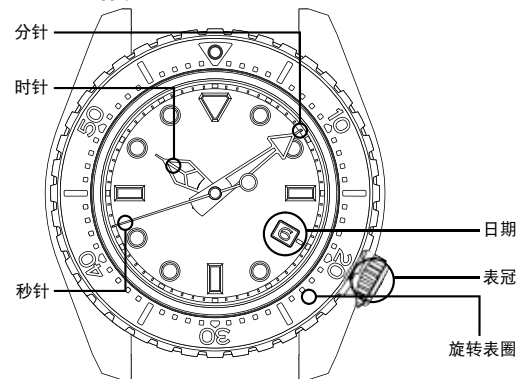

⇒ 时间和日期的调整方法 P.326
⇒ 潜水类型的功能 P.338
⇒ 潜水使用时的注意事项 P.321

9S86、9S66

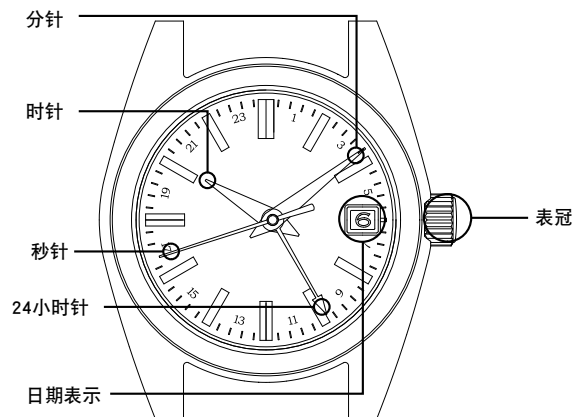

⇒ 时间和日期的调整方法 P.328

9S64、9S61

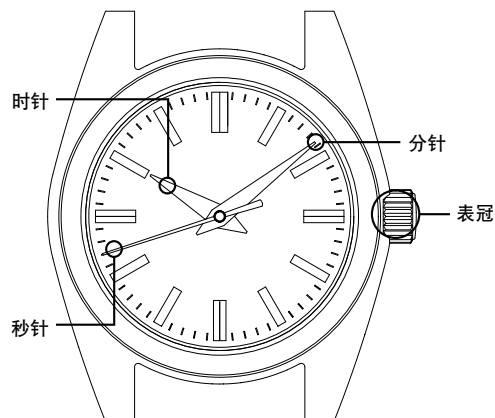

⇒ 时间的调整方法 P.336

※ 显示的位置和样式，可能会因机型不同而有所差异。

■使用方法

关于表冠

表冠有两种类型，一种是普通表冠，另一种是旋入式表冠。您应该确认一下您使用的手表的表冠类型。

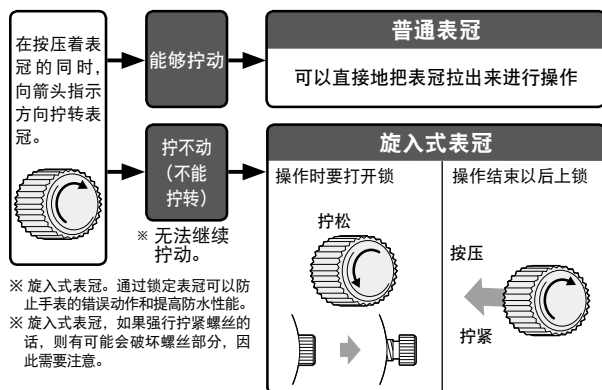

关于旋入式表冠

是一种用螺丝来锁定表冠的结构，为了防止手表的错误动作和提高防水性能，在不使用手表的时候，可以锁定表冠。

- 需要操作表冠的时候，打开固定锁
- 操作结束以后，拧紧固定锁

[固定锁的打开方法]

把表冠往左（朝下方向）拧动。螺丝松动，表冠处于可操作状态。

[固定锁的上锁方法]

把表冠轻轻按压进手表本体，同时往右（朝上方向）拧动表冠直到拧不动为止。

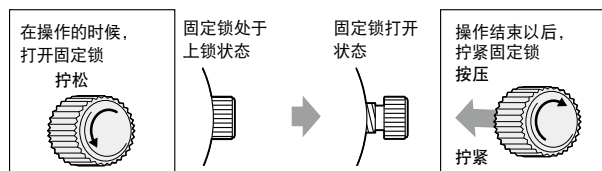

※ 在拧紧固定锁的时候，要注意螺丝的啮合状态，慢慢地按压着拧紧。如果过于用力按压的话，则有可能损坏螺丝部（表壳）。需要注意！

简体中文

使用方法 (以9S85、9S68、9S65、9S25为例)

发条的上弦方法

- 本手表是自动上弦式机械手表 (带手动上弦功能)。
- 发条在手表戴在手腕上的状态下, 就可以通过手腕正常的动作完成自动上弦。此外, 还可以通过拧转表冠来给发条上弦。
- 当您使用处于停止状态的手表的时候, 虽然通过摇晃手表, 可以使手表启动, 但还是应该拧动表冠给发条足够地上弦, 并校准好日期和时间以后, 再戴在手腕上使用。给发条上弦的时候, 应该将表冠置于0格位置上, 慢慢地向右方向 (12点钟方向) 拧动。如果表冠向左方向 (6点钟方向) 拧动的话, 则表冠为空转。表冠拧转大约45圈 (机芯9S68、9S65大约为60圈, 机芯9S25大约30圈) 后, 则发条上弦上得足够了。发条上满弦以后, 发条就会打滑空转, 不必担心会把发条拧断, 但是也不要过度操作表冠。

※ 如果发条上弦量不足的话, 则有可能导致手表走时慢或走时快, 所以, 建议您1天配戴10小时以上。另外, 如果您不是把手表戴在手腕上使用的话, 则应该每天在固定的时间拧动表冠给发条足够上弦来使用。

⚠️ 注意事项

- 不要在时间显示为晚上10点至凌晨1点 (9S25, 晚上11点至凌晨1点) 之间的时间段调整日期。
如果在这一时间段调整日期的话, 则有可能导致第二天日期不转换或发生故障。
- 机械式手表, 从齿轮系结构上来说, 在校准时间的时候, 应该先把表针调到比正确时间稍慢一些的位置上, 然后再向前调整出正确时间。

时间和日期的调整方法

本手表有日期显示功能。每24小时日期会翻转一次, 日期相应更新一天。日期会在“每天零点”左右翻转。所以, 如果调整时间时把上午下午搞错的话, 则会在中午“12点”左右转换日期。

- ① 将表冠拉出到第1格。
(如果是旋入式表冠的话, 则要先打开固定锁。)
- ② 可以通过朝右方向 (12点钟方向) 拧动表冠来调整日期。首先, 把日期调整到您想要调整日期的前一日。

【例】如果要调整的日期是“6号”的话, 则调整到“5号”

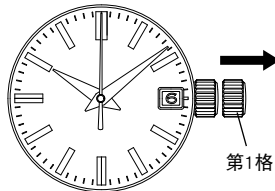

- ③ 将表冠拉出到第2格。
当秒针走至“12点钟”位置上的时候, 拉出表冠。(秒针停止走动) 按顺时针方向拧动表针, 直到显示想要的日期。
如果日期发生变化的话, 则此时的时间为“上午”。再进一步调整现在的时间。

- ④ 如果对准报时把表冠按压进0格的话, 则手表开始走动。

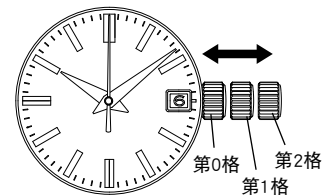

⚠️ 注意事项 如果是旋入式表冠的话, 务必要把手表的表冠拧回到原来的位置

关于月底的日期修正

在2月份 (1个月为28天, 闰年为29天) 和小月 (1个月30天) 的时候, 日期需要调整。

【例】如果在小月下月1号的早晨调整日期的话 手表上显示的不是“1号”, 而是“31号”。将表冠拉出到第1格, 向右拧动表冠, 把日期调整为“1号”, 调整后, 把表冠按压回原位。

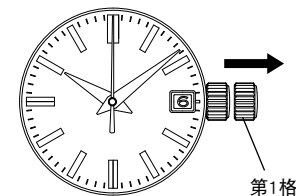

简体中文

⚠️ 注意事项 如果是旋入式表冠的话, 务必要把手表的表冠拧回到原来的位置。

使用方法 (以9S86、9S66为例)

发条的上弦方法

- 本手表是自动上弦式机械手表 (带手动上弦功能)。
- 发条在手表戴在手腕上的状态下, 就可以通过手腕正常的动作完成自动上弦。此外, 还可以通过拧动表冠来给发条上弦。
- 当您使用处于停止状态的手表的时候, 虽然通过摇晃手表, 可以使手表启动, 但还是应该拧动表冠给发条足够地上弦, 并校准好日期和时间以后, 再戴在手腕上使用。在给发条上弦的时候, 应该将表冠置于0格位置上, 慢慢地向右方向 (12点钟方向) 拧动。如果表冠向左方向 (6点钟方向) 拧动的话, 则表冠为空转。以9S86为例, 发条拧转大约45圈 (9S66大约为60圈) 的话, 则发条上弦上得就足够了。发条上满弦以后, 发条就会打滑空转, 不必担心会把发条拧断, 但是也不要过度操作表冠。

※ 如果发条上弦量不足的话, 则有可能导致手表走时慢或走时快, 所以, 建议您1天配戴10小时以上。另外, 如果你不是把手表戴在手腕上使用的话, 则应该每天在固定的时间拧动表冠给发条足够上弦来使用。

时间和日期的调整方法

- 在调整时间和日期的时候, 首先调整24小时时针和分针, 然后再调整时针和日期。
- 务必要在发条已经上弦的状态下调整时间。

时间的调整方法

- ① 在发条已经上弦的状态下, 确认时针在走动之中。
※ 调整日期和时间的时候, 务必要在时针走动的状态下进行调整。

- ② 打开表冠的固定锁。
⇒ 关于旋入式表冠 P.325

- ③ 当小秒针处于0秒位置上的时候, 将表冠拉到第2格, 秒针停止走动

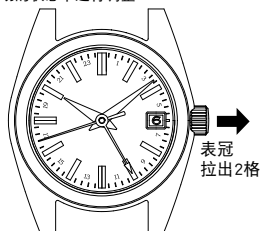

- ④ 按照顺时针方向拧动表针来调整时间。快要到想要调整的时间的时候, 慢慢地调整分针来调准时间。

※ 由于时针指示时间与想要调整的时间不同或者时针位置关系, 日期有可能会发生变化, 所以首先应该调整好分针和24小时针。

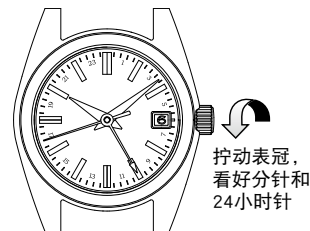

- ⑤ 根据报时等信息按下表冠。

※ 到此为止, 24小时针和分针及小秒针处于现在时间的状态。

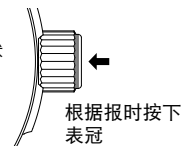

- ⑥ 接下来是调整时针和日期。将表冠拉出到第1格。

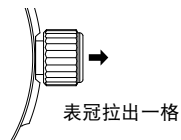

- ⑦ 通过拧动表冠来调整时针。拧动表冠时日期发生变化, 这个位置即为夜间0点。调整时间时需要确认好上午、下午。在调整日期的时候, 可以在这里一起调整。

※ 表冠可以向任意方向拧动, 应尽量向日期修改量少的方向调整。

※ 拧动表冠的时候, 要看着时针每1小时的变动情况慢慢地拧动表冠。

※ 在调整时针的过程中, 其他表针会有点儿移动, 这属于正常现象而非故障。

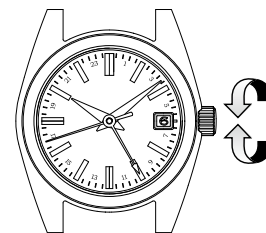

- ⑧ 如果将表冠按回去的话, 则操作完成。拧好表冠的固定锁。

⇒ 关于旋入式表冠 P.325

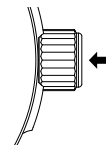

简体中文

日期的调整方法

调整日期拧转时针2周可以修改日期1天。如果按顺时针方向拧转时针2周（24个小时）的话，则“前进一日”。如果按逆时针方向拧动的话，则“后退一天”。
※ 每当小月（2、4、6、9、11月）结束后的第二天，需要调整日期。

① 在发条已经上弦的状态下，确认时针在走动之中。
※ 调整日期和时间的时候，务必要在时针走动的状态下进行调整。

② 打开表冠的固定锁。
⇒ 关于旋入式表冠 P.325

③ 将表冠拉出到第1格。

④ 拧动表冠，每拧转时针2周，日期则调整“1天”。
在拧动表冠的时候，日期发生变化，这个位置就是夜间0点。
调整时要确认好上午、下午。

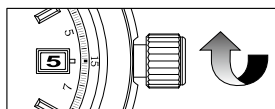
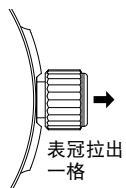

往右（朝上方向）拧动：
如果时针拧动2周的话，则日期翻动1天。

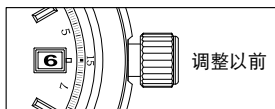

※ 表冠可以向任意方向拧动，应尽量向修改量少的方向调整。
※ 拧动表冠时，要慢慢地拧动表冠。
※ 在调整时针的过程中，其他表针会有点儿移动，这属于正常现象而并非故障。

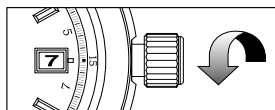

往左（朝下方向）拧动：
如果拧动时针2周的话，则日期倒回1天。

⑤ 操作结束后，确认时间是否准确，然后把表冠按回去。到此为止，操作结束。
拧好表冠的固定锁。

⇒ 关于旋入式表冠 P.325

※ 在此项操作中，时针和日期联动变化。
因此，时间的上午、下午如果不准的话，日期有可能出现半天的误差。
※ 表冠可以向任意方向拧动，应尽量向日期修改量少的方向调整。
※ 拧动表冠的时候，要看着时针每1小时的变动情况慢慢地拧动表冠。
※ 在调整时针的过程中，其他表针会有点儿移动，这属于正常现象而并非故障。

24小时针的使用方法

24小时针具有以下两种功能。

第一种功能：区分上午、下午
时分针所指示的时间用24小时制来表示（通常的使用方法）

第二种功能：作为双时区的时差修正功能使用，用这个功能来显示与时分针所指示时间不同地区的时间（时差在1个小时以上的地区时间）

时分针和24小时针都为
日本时间(上午10点)

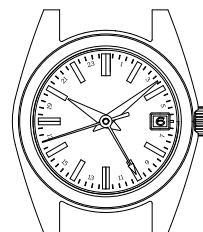

时分针: 日本时间(上午10点)
24小时针: 纽约(晚上8点)

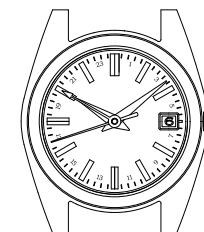

简体中文

关于时差修正功能

在前往有时差的地区等时候，可以简单地调整到目的地的时间。
操作时不必让手表停止走时。
时针指示目的地的时间，24小时针指示原来地区的时间。
由于时针和日期处于连动状态，所以如果操作正确的话，则显示出目的地的日期。

时差修正功能的使用方法

- ① 在发条已经上弦的状态下，确认时针处于走动状态。
※ 操作务必要在时针走动的情况下进行。

- ② 打开表冠固定锁。
⇒ 关于旋入式表冠 P.325

- ③ 将表冠拉出到第1格。

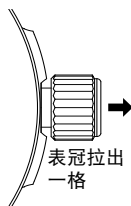

- ④ 拧动表冠，对准目的地的时间。
在确认好上午、下午和日期后再对准时间。
※ 在此项操作中，时针和日期连动变化。
如果上午、下午的时间不正确的话，则日期有可能出现半天的误差。
⇒ ※ 世界主要地区时差一览表 P.334

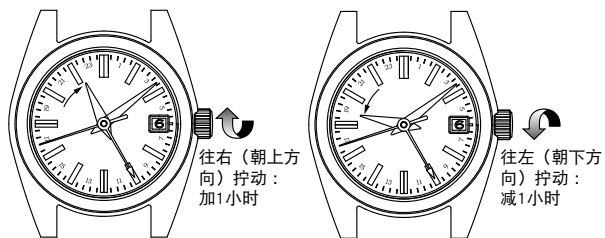

※ 表冠可以向任意方向拧动，应尽量向修改量少的方向调整。
※ 拧动表冠的时候，要看看时针每1小时的变动情况慢慢地拧动表冠。
※ 在拧动时针的时候，日期发生变化，这个位置就是夜间0点。
※ 在调整时针的过程中，其他表针会有一点儿移动，这属于正常现象而非故障。

- ⑤ 操作结束以后，确认好时间是否准确，然后按回表冠。到此为止，操作结束。
拧紧表冠上好固定锁。
⇒ 关于旋入式表冠 P.325

※ 在PM9:00~AM1:00時間帯调整时间的时候，应该先把时针调回到PM8:00点以后再作调整。

各种使用方法

如果使用时差修正功能的话，则可以作为双时区来显示2个地区不同的时间来使用。显示的方法有2种，可以根据不同的目的分别使用。

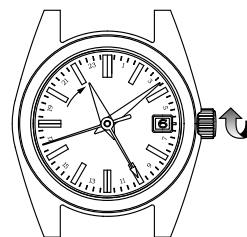

例1
时针、日期：A地区（日本）
24小时时针：B地区（纽约）

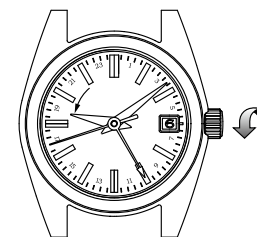

例2
时针、日期：B地区（纽约）
24小时针：A地区（日本）

在调整好24小时针以后，调整时针。

世界主要地区时差一览表

城市名	时间标准时(UTC)	日本标准时(JST)	其他地区
东京	+9:00	±0:00	首尔
北京	+8:00	-1:00	香港、马尼拉、新加坡
曼谷	+7:00	-2:00	
达卡	+6:00	-3:00	
卡拉奇	+5:00	-4:00	塔什干
迪拜	+4:00	-5:00	
吉达	+3:00	-6:00	内罗毕、麦加
开罗	+2:00	-7:00	★雅典
★巴黎	+1:00	-8:00	★罗马、★柏林、★马德里
★伦敦	±0:00	-9:00	★卡萨布兰卡
★亚速尔群岛	-1:00	-10:00	
★里约热内卢	-3:00	-12:00	
圣多明各	-4:00	-13:00	
★纽约	-5:00	-14:00	★蒙特利尔
★芝加哥	-6:00	-15:00	★墨西哥城
★丹佛	-7:00	-16:00	
★洛杉矶	-8:00	-17:00	★圣弗朗西斯科
★阿克雷奇	-9:00	-18:00	
火奴鲁鲁	-10:00	-19:00	
中途岛	-11:00	-20:00	
★惠灵顿	+12:00	+3:00	
努美阿	+11:00	+2:00	
★悉尼	+10:00	+1:00	关岛

※ UTC = 协调世界时 / JST = 日本标准时间

※ 有★的地区为采用夏令制的地区。

※ 每个城市的时区差异和采用的夏令制均基于截止2018年1月的数据。这些数据可能会因各国家或地区政府的原因而有所变动。

使用方法 (以9S64为例)

发条的上弦方法

- 本手表是手动上弦式机械手表。
- 要发条上弦上足够的话，需要拧动表冠多少次？您可以参考下表所示的大致次数。

如果每天给发条上弦使用的话	· 则拧动表冠大约20下，就可以给发条上足够的弦。
如果3天以上没有给发条上弦的话	· 则拧动表冠大约60下，就可以给发条上足够的弦。

- 发条上满弦的状态下。则可大约走时72小时
- 如果上弦量不足的话，则有可能导致手表走慢或走快。为了更好地保持手表的精度，我们建议您每天在固定的时间给发条充分上弦。

一般来说，多数手动上弦式手表，如果拧动表冠给发条上满弦的话，则表冠就拧不动了。机种9S64采用的结构设计是：在发条上满弦后表冠仍然可以拧动，但拧表冠的感觉加重了。虽然继续拧动表冠也不会对手表造成损坏，但也不要过度拧动表冠。

- ※ 如果您从发条松开手表停止状态下开始使用手表的话，则拧动表冠给发条上弦后，手表也不会立即开始走动。这是因为机械式表的特征是首次开始上弦的发条转矩（动力）较弱的缘故。当发条上弦达到一定强度的转矩后，秒针才会开始走动，要想让手表早点走动起来，可以通过晃动手表来强行让摆轮转动起来的方法让手表走动。

不要把表冠拉出。
(如果是旋入式表冠的话，
解除表冠的固定锁)

➡ 往右 (朝12点钟方向) 慢慢
拧动表冠，给发条上弦。

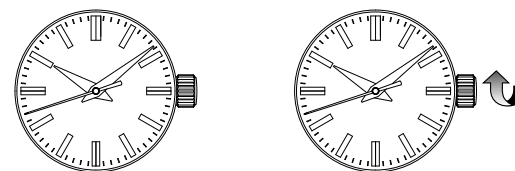

⚠ **注意事项** 如果是旋入式表冠的话，务必要把手表的表冠拧回到原来的位置。

时间的调整方法

- ① 将表冠拉出。
当秒针走到“12点钟”位置上的时候，拉出表冠。(秒针停止走动)
拧动表冠来调准时间。
- ② 在对准报时时按回表冠，则手表开始走动。

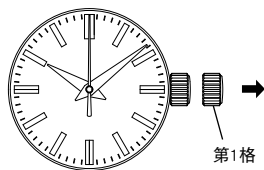

使用方法 (以9S61为例)

发条的上弦方法

- 本手表是自动上弦式机械手表(带手动上弦功能)。
- 发条在手表戴在手腕上的状态下，就可以通过手腕正常的动作完成自动上弦。此外，还可以通过拧动表冠来给发条上弦。
- 当您使用处于停止状态的手表的时候，虽然通过摇晃手表，可以使手表启动，但还是应该拧动表冠给发条足够地上弦，并校准好日期和时间以后，再戴在手腕上使用。在给发条上弦的时候，应该将表冠置于0格位置上，慢慢地向右方向(12点钟方向)拧动。如果表冠向左方向(6点钟方向)拧动的话，则表冠为空转。以9S61为例，发条拧转大约60圈的话，则发条上弦上得就足够了。发条上满弦以后，发条就会打滑空转，不必担心会把发条拧断，但是也不要过度操作表冠。

※ 如果发条上弦量不足的话，则有可能导致手表走慢或走快，所以，建议您1天配戴10小时以上。另外，如果您不是把手表戴在手腕上使用的话，则应该每天在固定的时间拧动表冠给发条足够上弦。

⚠️ 注意事项

- 如果是旋入式表冠的话，务必要把手表的表冠拧回到原来的位置。
- 机械式手表，从齿轮轮系结构上来说，在校准时间的时候，应该先把表针调到比正确时间稍慢一点儿的位置上，然后再向前调整出正确时间。

时间的调整方法

- ① 将表冠拉出。
当秒针走到“12点钟”位置上的时候，拉出表冠。(秒针停止走动)
拧动表冠来调准时间。
- ② 在对准报时时按回表冠，则手表开始走动。

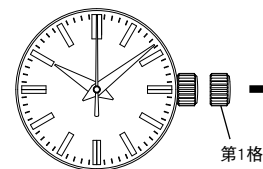

简体中文

■ 潜水类型的功能

关于带防止反向旋转功能的旋转表圈

可利用旋转表圈测定潜水等的经过时间。

本腕表的旋转表圈为防止反向旋转式表圈。潜水表由于潜水时间会影响空气残量，因此，为了保证表边圈上的经过时间不会短于实际的潜水时间，采用了只能逆时针旋转的结构设计。

注意 在潜水时，要切实注意确认空气残量，旋转表圈上的经过时间只能作为一个大致参考时间。

旋转表圈的使用方法

- ① 在潜水开始时等开始测定时间的时间点，拧转旋转表圈，把▼标识对准分针。
- ② 经过时间为分针所显示的表圈上的刻度。

【例如】如果10点10分开始潜水的话

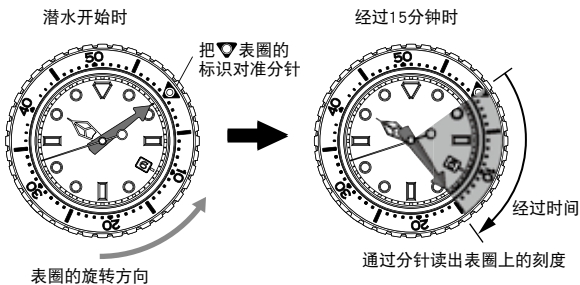

滑动调节器

如果金属表带上有滑动调节器机制的话，则可以很容易调节表带的长度。

当穿上橡皮潜水服或者防寒服后戴本腕表的时候，本调节器可以发挥作用。

滑动调节器的使用方法

- ① 把安全盖打开90度角，然后再放倒20度角，然后轻轻按压。
※ 多少会有些阻力，但轻轻用力就可以放倒，所以注意不要用力过大。
- ② 把6时一侧的表带沿着表带的弧线(如同描曲线一般)拉出。
※ 这项操作轻轻用力就可以完成，注意不要用力过大。
※ 滑动带大约可伸长30mm。注意不要用力硬拉出。

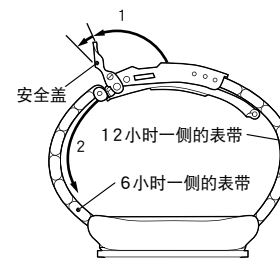

- ③ 在按压按钮的同时，提起外盖，打开表带扣，戴到手上。
- ④ 按照外盖、安全盖的顺序，关好表带盖。
- ⑤ 用未戴表的另一只手，把表带拉紧到合适的长度。

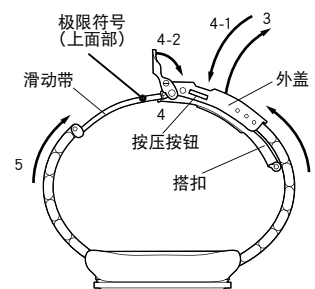

■ 关于Grand Seiko技术规格

机械式手表配戴使用时的精度，由于机芯（驱动部分）结构上的原因、所使用环境条件（每天手腕的运动量而产生的发条上弦量、温度环境、位置（手表的朝向）等）的不同而有所变化。

所谓“Grand Seiko技术规格”，是一种精工独家的机械式手表用精度规格，它跟手表使用时的环境条件差异没有关系，是为了确认Grand Seiko机械表良好性能而设定。另外，对于我们使用的女款9S25，我们确定了“Grand Seiko女款技术规格”，这些标准不同于其他标准。

⇒关于“关于Grand Seiko技术规格”的详细情况，请参阅P.343。

所有的Grand Seiko机械式表，都是经过按照这个严格规格所进行的“Grand Seiko技术规格检定”合格的产品。在机芯未装入表壳的单体状态下，在制造工厂内人工管理的各种环境下，对手表走时的快或慢总计进行17天的计测，只有这些数值符合标准的产品才会被赋予“Grand Seiko”的称号。

顾客实际配戴和正常使用时的精度范围为每天-1秒至+10秒（机芯9S86和9S85为+8秒，机芯9S25为-5秒至+10秒）。

为了正确判断配戴使用时的精度，不能只看一天的情况，而应该在通常使用状态下用一星期至十天左右的时间来观察手表走时的快或慢。如果每天的平均值超出了上述大致标准的范围的话，我们可以为您做调整（购买产品后3年内免费，3年后收费）。此外，如果属于下列情况的话，不管购买后期限如何，提供调整服务都要收取费用。

- 使用方法错误、手表带磁等因顾客的疏忽而导致精度不准确的时候
- 因在非属弊公司的修理店修理而造成精度不准确的时候
- 因火灾或者水灾、地震等自然灾害而造成精度不准确的时候
- 保修单上的文字做过改写的时候

Grand Seiko特殊技术规格

所谓Grand Seiko特殊技术规格，是指设定有比Grand Seiko技术规格更严格条件的精度规格。如果机芯通过这个技术规格检定合格的话，对于装载上合格机芯的机型，作为证明，将会在表盘上标注“SPECIAL”徽标。

Grand Seiko技术规格的内容

项目	单位	技术规格值	女款技术规格	特殊技术规格值
平均日差	秒/日	-3.0 ~ +5.0	-3.0 ~ +8.0	-2.0 ~ +4.0
平均日较差	秒/日	1.8以下	3.2以下	1.6以下
最大日较差	秒/日	4.0以下	6.0以下	3.0以下
水平垂直差	秒/日	-6.0 ~ +8.0	-8.0 ~ +10.0	-5.0 ~ +7.0
最大姿势偏差	秒/日	8.0以下	13.0以下	7.0以下
第一温度系数	秒/日/℃	-0.5 ~ +0.5	-0.6 ~ +0.6	-0.3 ~ +0.3
第二温度系数	秒/日/℃	-0.5 ~ +0.5	-0.6 ~ +0.6	-0.3 ~ +0.3
复元差	秒/日	-5.0 ~ +5.0	-6.0 ~ +6.0	4.0
检定方向数			6种姿势	
检定温度			8, 23, 38℃	
检定天数			17天时间	

Grand Seiko技术规格的用语说明

项目	意思
检定姿势	为了对手表功能做各种测试，国际标准ISO3159规定有5个方向的朝向。而GS检定在这个标准的基础上，设想从手腕摘下手表后放置的状态，增加了12点钟朝上方向，共规定了6种方向。（表盘朝上、表盘朝下、12点朝上、3点朝上、6点朝上、9点朝上）
平均日差	是指在6种不同姿势下各测试2天，合计共测试12天的日差数据的平均值。这是一个显示手表每天平均的基本上走时快或慢的大致标准，它的实际精度情况，需要考虑进其他项目来做出综合判断。
平均日较差	是指在6种不同姿势下各测试2天时，第一天和第二天的日差变化量6个数据的平均值。它表示在各种姿势下每天精度稳定性的程度。
最大日较差	是指在6种不同姿势下各测试2天时，第一天和第二天的日差变化量6个数据中的最大值。它表示每天的精度因姿势不同而发生变化的最大程度。
水平垂直差	表示设想在日常生活中最常见的2种姿势状态下的走快或走慢情形。把手表在表盘朝上放置状态下2天的平均日差和6点钟朝上放置状态下2天的平均日差之间的差。
最大姿势偏差	试验初期12天的日差和平均日差之间的差的最大值。表示因手表放置方向的不同而日差发生变化的程度。
第一温度系数	在同一姿势下（表盘朝上），38℃至8℃环境下平均每1℃的日差的变化量。显示表所使用的温度环境（设想为从手腕上取下的状态）下的走快或走慢情况。
第二温度系数	在同一姿势（表盘朝上）状态下，在38℃至23℃的环境下，平均每摄氏气温1度的日差的变化量。它表示手表使用时的温度环境（设想为戴在手腕上的状态）下的走快或走慢情况。
复元差	检定最后1天的日差减去第一个2天平均日差的值。它表示手表在使用一定期间后的日差的稳定程度。

关于Grand Seiko技术规格检定合格证明书

- Grand Seiko技术规格检定合格证明书证明：机芯在未装入表壳前的单体状态下在制造工厂内人工管理环境下所测定的实测值经过Grand Seiko技术规格检定合格。在手表上打印有装载合格机芯的机种编号、各机芯制造连续编号以及表壳制造连续编号。
- 机械式手表配戴使用时的精度，由于每个顾客各自使用条件（因每天手腕的运动量而产生的发条上弦量、温度环境、姿势（手表的朝向）等）的不同而有所变化。因此，顾客实际配戴使用情况下的精度有可能会与Grand Seiko技术规格所规定各项目的数值有所不同。

⚠️ 注意事项

如果Grand Seiko技术规格检定合格证明书丢失的话，不会予以补发证书。另外，手表经过修理、调整后也不重新发给证书。

关于机械式手表精度的注意事项

机械式手表是一种以发条松开释放出的力量作为动力来驱动表针走动，各种细小的金属零部件通过物理性相互作用来控制精度的机构。机械式表上纤细的金属零部件容易受到温度、重力及撞击等外部环境以及配戴时间、发条上弦量等使用状况的影响，这种影响通过手表走时的快或慢表现出来。

① 机械式手表的精度标准是“平均日差”

石英表的精度是以月、年为单位来表示，诸如月差±15秒或年差±10秒等。它表示的是经过一个月或者一年使用后手表总体精度误差的程度。与此不同，机械式手表的精度一般是用“平均日差”来表示的。机械式手表的精度受各种使用环境的影响，每天一般都发生微妙的变化，没有稳定性。因此，不是通过1天，而是要看使用一星期到十天左右时间的平均值，以此来判断精度的好坏。Grand Seiko机械式手表正常使用时的精度范围为每天-1秒至+10秒(机芯9S86和9S85为+8秒，机芯9S25为-5秒至+10秒)。在通常使用状态下，如果您使用一星期到十天左右时间的精度平均值超出了这个大致标准范围的话，我们可以为您做调整。

* 购买产品在3年以内免费，3年以后收费。但是，如果使用时间很长，零部件因长期使用而劣化的话，有可能无法调整至您所希望的精度，敬请谅解。
⇒有关详细情况，请参阅P.340和P.345。

② 影响精度的重要因素：其1 发条上弦量

为了保证您能够在更好的精度状态下使用机械式手表，需要通过发条向各零部件提供尽可能稳定的强大能量。在发条上满弦的状态下，精度也比较稳定，如果发条松开所提供的能量减弱的话，则控制精度的零部件容易受到来自外部的影响，精度也会不稳定。为了保证您能够在稳定的精度状态下使用，我们建议在发条上弦上足够的状态下使用。

③ 影响精度的重要因素：其2 温度的影响

由于机械式手表的零部件是金属制作的，所以会因温度的变化而发生微妙的伸缩，这种伸缩会对精度产生影响。一般来说，在高温状态下手表容易走慢，而在低温状态下手表容易走快。

④ 影响精度的重要因素：其3 姿势（手表的朝向）所造成的误差

涉及到机械式手表精度的零部件，还会受到地球重力的影响。例如，把手表水平放置时和把手表12点钟一侧朝上放置时，手表走时会出现走快、走慢的变化。

当手表不戴在手腕上的时候，可以通过根据手表的放置方法，一定程度上也可以对配戴时所产生的精度误差做弥补调整。您可以试一试各种朝向，找出适合于自己手表的放置方法。

■ 需要注意的事项

关于售后服务

关于保修和修理

- 需要做修理和维护调整的拆卸清洗（大修）的时候，应该与购买产品的商店或者保修单上注明的特优精工国际服务网或我们的网站取得联系。
- 如果在保修期间内出现质量问题的话，务必要附上保修单，拿到购买产品的商店处理。
- 保修的内容如保修单上所记载。
请认真仔细地阅读保修单，并妥善保管好。
- 保修期间结束后，如果通过修理可维持功能的话，我们将根据您的要求，为您做收费修理。

关于补修用功能零部件

- 在修理的时候，有时可能会使用外观有所不同的替代零部件。望予以见谅。

关于维护调整的拆卸清洗（大修）

- 为了保证您能够长期使用，建议您每3年~4年左右做一次维修调整的拆卸清洗（大修）
- 本手表的机芯，在结构特性上经常对传递动力的齿轮部分施加力量。为了保证它们经常发挥功能，定期地进行零部件的清洗、润滑油交换、精度调整、功能检查、消耗品交换等十分重要。特别是购买后的第3年~第4年为维护调整做的拆卸清洗（大修），对长期使用很重要。根据您的使用情况，机械的保油状态可能会受到损坏或者会因油的污垢等而导致零部件磨损，以至停止走动。另外，密封垫圈等零部件进一步劣化，可能会因汗水、水分的浸入等损坏防水功能。
维修调整的拆卸清洗（大修），应该指定“原装正品零部件”，并且联系购买商店来处理。在做大修的时候，同时应更换密封垫圈、簧杆。
- 在做拆卸清洗（大修）的时候，有时还可能需要更换机芯。

关于保修问题

如果按照使用说明书正常使用，在保修期限内出现了质量问题的话，按照下述保修规定，我们将免费为您做修理或调整。

保修的对象部分

- 手表的本体（机芯和表壳）以及金属表带。

不适用保修的部分

（即使是在保修期限内或者属于保修对象部分，如果属于下列情况的话，将收取费用）

- 皮革、硅酮、布等表带的更换
- 在使用过程中造成的表壳、玻璃、表带等上面的伤痕、污渍等
- 因事故或者不正确的使用而产生的故障以及损坏
- 因火灾、水灾、地震等自然灾害而造成的故障以及损坏
- 保修单上的文字被改写了的情况
- 没有提交保修单的情况

产品保修的手续

- 如果出现了质量问题，请务必将手表连同保修单一起向购买商店联系保修。
- 由于是礼品赠送或搬家等，无法在购买商店做保修的话，则应附上保修单，向保修单上注明的特优精工国际服务网或我们的网站联系修理。

其他

- 在修理的时候，表壳、表盘、表针、玻璃、表带等一部分零部件有可能使用替代品。
- 有关金属表带等的调整，可以与购买产品商店或者保修单上注明的特优精工国际服务网或我们的网站联系。
在其他专卖店调整，有时可能会收费或者不予办理。
- 保修是按照保修单上所注明的期间和条件，约定免费修理的保证书。
并不是以此来制约顾客法律上的权利。

关于日常保养

平时应该对手表多加保养。

- 不要拉出表冠来用水清洗。
- 注意经常用柔软的布擦去水分、汗水、污渍。
- 泡过海水后，务必先用淡水仔细清洗后再擦干。在清洗的时候，不要直接放在水龙头下冲洗，而是应该把水放入容器里然后再清洗手表。

※ 如果是“非防水”、“日常生活用防水”手表的话，不可以用水清洗。
⇒请您确认机型编号以及防水功能 P.318

应该时常拧动表冠

- 为了防止表冠生锈，应该时常拧动几下表冠。
- 旋入式表冠也同样如此。
⇒关于表冠 P.325

关于表带

表带直接接触肌肤，容易因汗水、尘垢弄脏。因此，如果不注意保养的话，表带可能很快就会损伤，或者导致肌肤斑疹、弄脏袖口等。为了保证您能长期使用，需要经常对表带做保养。

金属表带

- 即使是不锈钢表带，如果在水分、汗水、污渍放置不管的话，也会生锈。
- 如果保养不好的话，可能会因此而引发斑疹或者把衬衫的袖口弄脏成黄色或金色。
- 沾有水分、汗水和污渍的话，应该及早用柔软的布擦干净。
- 表带缝隙间的污垢，可以用水清洗或者用柔软的牙刷等来清除。（为了避免手表本体部分被水沾湿，可以用厨房用保鲜膜等保护好手表本体后再清洗）。残留下来的水分，用柔软的布擦干净。
- 即使是钛金属表带，表带销钉类也会使用强度高的不锈钢，这些不锈钢销钉类有可能会生锈。
- 如果生锈进一步发展下去的话，则可能会导致表带销钉鼓起或滑出，从而使手表脱落。也可能出现表带扣解不开等相反的情况。
- 如果万一发生表带销钉突出的话，则有可能会导致受伤，应立即停止使用，联系修理。

皮革表带

- 忌水分、汗水及日光直射，有可能导致表带褪色和劣化。
- 沾水时或者出汗以后，应立即用干布等轻轻擦拭把水分吸干。
- 不要把表带放置在阳光直接照射的地方。
- 浅颜色的表带更容易显脏，所以在使用时需要注意。
- 即使手表本体是日常生活用加强防水型，除了完全防水型表带之外，其他皮革表带应尽量不要在游泳或者做与水相关的作业的时候使用。

硅酮表带

- 由于材料上的特性，表带非常容易弄脏，有时甚至会渗水，出现变色。如果表带弄脏的话，应及时用湿布或者湿手纸等擦拭干净。
- 硅酮与其他材料不同，如果出现了裂缝的话，则有可能会在裂缝处断裂。应该注意不要用前端尖锐的刀具等划伤。

关于斑疹、过敏

因表带所造成的斑疹，有各种各样的诱发原因，既有因为金属或皮革而引起的过敏反应，也有因为污渍或者与表带摩擦而导致不适感

关于表带长度的大致标准

表带应该在长度上留出一点儿余量，并在使用时保持良好的通气性。当手表戴在手上的时候，能插进一个手指的状态比较合适。



关于抗磁功能（磁气的影响）

本手表受附近磁气的影响，会造成时间走时不准或停止走动。

后盖表示	使用方法	保修标准
没有抗磁功能显示	需要离开磁气产品5cm以上。	4,800A/m
	需要离开磁气产品1cm以上。	16,000A/m
MAGNETIC RESISTANT 40000A/m	不仅在日常生活中，即使在特殊工作环境下距离磁气产品1cm，也基本上可以维持性能。	40,000A/m
MAGNETIC RESISTANT 80000A/m		80,000A/m

※ 所谓A/m（电流表），是表示磁场强度的国际单位（SI单位）。

我们身边可以影响手表的磁气产品事例



如果因手表带磁的原因而导致手表配戴使用时的精度超出了大致标准范围的话，则清除磁气以及精度的重新调整作业，即使在保修期限内，也要收取费用。

本手表受磁气影响的原因

手表内部的游丝发条受到来自外部的强磁力的影响。

关于LUMIBRITE（夜光显示）

如果您所购买的表是带有LUMIBRITE（夜光显示）的话

LUMIBRITE在短时间内（约10分钟：500勒克司以上）吸收并储存阳光和照明器具的光线，并在黑暗中长时间（约3小时~5小时）发光。离开光线后亮度（明亮程度）随着时间逐渐减弱。此外，因储存光线时的光线强度和光线吸收程度以及LUMIBRITE面积的不同，发光的时间和可见程度会有偏差。

※ 一般来说，从明亮的地方进入到黑暗的地方的时候，人的眼睛无法马上适应。最初是不容易看见物体的，过一段时间后才能逐渐看清楚。（眼睛对黑暗的适应性）

关于光度的标准

环境		明亮程度（光度）的大致标准
太阳光	晴天	100,000勒克司
	阴天	10,000勒克司
室内（白天窗口处）	晴天	3,000勒克司以上
	阴天	1,000~3,000勒克司
	雨天	1,000勒克司以下
照明 （白色荧光灯40W以下）	1m	1,000勒克司
	3m	500勒克司（通常室内水平）
	4m	250勒克司

在这种时候怎么办？

现象	可考虑的原因	处置方法
手表停止走动。	没有给发条上弦。	如果用手拧动给发条上弦或者晃动几次的话，则手表会开始走动。如果这样手表仍不走动的话，则应跟购买产品商店联系。
手表出现一时的走快、走慢。	长时间放置在炎热或者寒冷的地方。	如果回到常温的话，则精度即可恢复。
	放置在散发磁气的物体旁边。	如果离开散发磁气的物品的话，则精度即可恢复。如果恢复不了的话，则应跟购买商店联系。
日期在白天翻动。	或者掉落，或者强撞击，或者做较激烈的体育运动。手表受到了强烈的振动。	精度无法恢复。应该跟购买商店取得联系。
	超过3年以上，长时间没有做过维修调整的拆卸清洗。	应该跟购买商店取得联系。
日期在白天翻动。	时间校对偏差了12小时。	把表针向前调12个小时，重新调整时间和日期。
玻璃的水雾无法消失	因密封垫圈的劣化等造成手表内部进水。	应该与购买商店取得联系。

※ 有关其他现象，请与购买商店联系。

■ 产品规格（机芯方面）

机 芯	9S86、9S85
基本功能(通用)	时针、分针、秒针、日期显示
基本功能(仅限于9S86)	24小时针、日期连动式时差修正功能
振 动 数	36,000振动/小时(10振动/秒)
G S 规 格 精 度	平均日差 [※] -3秒~+5秒
GS特殊技术规格精度	平均日差 [※] -2秒~+4秒
驱 动 方 式	发条上弦(自动上弦(带手动上弦功能))
动 力 储 备	最大上弦量时约55小时以上。※从发条上满弦算起
使 用 钻 数	37钻

机 芯 型 号	9S66、9S68、9S65、9S61、9S64
基 本 功 能	时针、分针、秒针。
机芯9S66、68、65的其他功能	日期
其他功能,仅限于9S66	24小时针
振 动 数	28,800振动/小时(8振动/秒)
精 度	平均日差 [※] : -3秒到+5秒
驱 动 方 式	9S66、9S68、9S65、9S61: 自动上弦(带手动上弦功能) 9S64:手动上弦
动 力 储 备	72小时或以上。※从发条上满弦算起
使 用 钻 数	9S66、9S68、9S65:35钻, 9S61:33钻, 9S64:24钻

机 芯 型 号	9S25
功 能	时针、分针、秒针、日期。
振 动 数	28,800振动/小时(8振动/秒)
精 度	平均日差 [※] : -3秒到+8秒
驱 动 方 式	自动上弦(带手动上弦功能)
动 力 储 备	50小时或以上。※从发条上满弦算起
使 用 钻 数	33钻

平均日差[※]:是在机芯装入表壳以前,在6种姿势下,用12天时间,在人工管理固定环境下测定出来的日差的平均值。

注意事项:根据您使用时的条件(如正常使用的时间、温度环境、上发条情况)不同,有时可能会超过上述精度范围。所以实际配戴和正常使用时的精度范围是每天-1秒至+10秒(机芯9S86和9S85为-1秒至+8秒,机芯9S25为-5秒至+10秒)。

※有关上述产品的技术规格,可能会为产品改良而做某些变更,恕不预先通知。