



SEIKO WATCH CORPORATION  
[www.grand-seiko.com](http://www.grand-seiko.com)

JSYGSA05-2303  
Printed in Japan



GS  
Grand Seiko

Quartz  
Operating Instructions

Wir danken Ihnen, dass Sie sich für eine Grand Seiko-Uhr entschieden haben. Damit Sie Ihre Grand Seiko-Uhr richtig und problemlos nutzen können, lesen Sie bitte die Anleitung in diesem Heft aufmerksam durch, bevor Sie die Uhr in Gebrauch nehmen.

Heben Sie die Bedienungsanleitung gut auf, um jederzeit nachlesen zu können.

Das Geschäft, in dem Sie die Uhr erworben haben, kann Ihnen die Länge des Armbands einstellen. Falls Sie die Länge des Armbands nicht in dem Geschäft einstellen lassen können, in dem die Uhr erworben wurde, weil Sie zum Beispiel die Uhr als Geschenk erhalten haben oder zwischenzeitlich umgezogen sind, wenden Sie sich bitte an das Weltweite Grand Seiko Service-Netzwerk wie auf der GARANTIEURKUNDE oder auf unserer Webseite angeben. Der Service wird möglicherweise auch von anderen Geschäften gegen Gebühr angeboten. Es gibt aber auch Geschäfte, die diesen Service nicht anbieten.

Die Batterie, die sich zum Zeitpunkt des Kaufs in Ihrer Uhr befindet, wurde im Werk eingesetzt, um die Leistung der Uhr zu prüfen. Das Auswechseln der Batterie kann auch während der Garantiezeit nur gegen Gebühr vorgenommen werden.

Falls Ihre Uhr mit einem Schutzfilm versehen ist, um Kratzer zu vermeiden, vergewissern Sie sich, dass Sie den Film abziehen, bevor Sie die Uhr in Gebrauch nehmen. Wenn die Uhr mit dem Film verwendet wird, können sich Schmutz, Schweiß oder Feuchtigkeit auf dem Film sammeln und zu Rost führen.

**INHALT**

- HINWEISE FÜR DIE BENUTZUNG ..... 2
- ÜBERPRÜFEN SIE DIE KALIBERNUMMER UND DIE WASSERDICHTIGKEIT ..... 3
- HINWEISE ZUR WASSERDICHTIGKEIT ..... 4
- BEZEICHNUNG DER TEILE ..... 7
- SO BENUTZEN SIE DIE UHR ..... 10
  - Krone ..... 10
  - FÜR KAL. 9F83 ..... 11
  - FÜR KAL. 9F82, 9F62 ..... 13
  - FÜR KAL. 9F85 ..... 15
  - FÜR KAL. 9F86 ..... 20
    - ※ Liste der Zeitzonen in den Regionen der Welt ..... 26
  - FÜR KAL. 9F61, 4J51 ..... 27
  - FÜR KAL. 4J52 ..... 28
  - FÜR KAL. 8J55 ..... 30
- FUNKTIONEN EINER TAUCHERUHR ..... 31
  - Einseitig drehbare Lünette ..... 31
  - Schieberegler ..... 32
  - Anzeige des Zeitpunktes für den nächsten Batteriewechsel ..... 33
- QUALITÄTSERHALT DER UHR ..... 34
  - Kundenservice ..... 34
  - Garantie ..... 35
  - Tägliche Wartung ..... 36
  - Armband ..... 37
  - Magnetischer Widerstand und Einfluss von Magnetismus ..... 38
  - LumiBrite ..... 39
  - Fehlersuche ..... 39
- SCHALTSEKUNDE ..... 40
- TECHNISCHE DATEN (UHRWERK) ..... 40
- BATTERIE ..... 40

## ■ HINWEISE FÜR DIE BENUTZUNG

**⚠ ACHTUNG** Hinweis auf das Risiko ernsthafter Folgen wie zum Beispiel Verletzungen, sofern die folgenden Sicherheitshinweise nicht genau eingehalten werden.

### Tragen Sie die Uhr in den folgenden Fällen nicht weiter:

- Wenn das Gehäuse oder das Armband durch Korrosion oder Ähnliches scharfe Kanten bekommen hat.
- Wenn die Stifte aus dem Armband herausschauen.
- \* Wenden Sie sich möglichst bald an das Geschäft, in dem Sie die Uhr erworben haben oder an ein Weltweites Grand Seiko Service-Netzwerk wie auf der GARANTIEURKUNDE oder auf unserer Webseite angegeben (am Ende des Heftes aufgelistet).

### Halten Sie die Uhr, Teile und die Batterie außerhalb der Reichweite von kleinen Kindern.

Achten Sie insbesondere darauf, dass Babys und kleine Kinder die Teile oder die Batterie nicht verschlucken.

Falls ein kleines Kind Zubehörteile verschluckt, suchen Sie sofort einen Arzt auf.

### Nehmen sie die Batterie nicht aus der Uhr heraus.

Zum Auswechseln der Batterie sind Wissen und Können eines Fachmanns notwendig. Bitte wenden Sie sich zum Auswechseln der Batterie an das Geschäft, in dem Sie die Uhr erworben haben.

Laden Sie die Batterie nicht auf, weil sie sich dabei erhitzen und in der Folge bersten, auslaufen oder in Brand geraten kann.

**⚠ BEACHTEN SIE** Hinweis auf das Risiko ernsthafter Folgen wie zum Beispiel Verletzungen, sofern die folgenden Sicherheitshinweise nicht genau eingehalten werden.

### Vermeiden Sie, die Uhr an folgenden Orten zu tragen oder aufzubewahren:

- Orte mit Dämpfen von leicht verdunstenden Substanzen (Kosmetika wie Nagellackentferner, Insektizide, Verdünnung usw.)
- Orte, an denen die Temperatur für längere Zeit unter 5 °C fällt oder über 35 °C steigt
- Orte mit starkem Magnetismus oder statischer Elektrizität
- Orte mit starker Vibration
- Orte mit hoher Luftfeuchtigkeit
- staubige Orte
- \* Lassen Sie eine entladene Batterie nicht längere Zeit in der Uhr, da die Batterie auslaufen kann.

### Falls Sie allergische Reaktionen oder Hautirritationen bemerken:

Nehmen Sie die Uhr sofort ab und wenden Sie sich an einen Spezialisten, zum Beispiel einen Hautarzt oder einen Facharzt für allergische Erkrankungen.

### Beachten Sie weiterhin

- Zum Auswechseln des Metallarmbands ist Fachwissen und entsprechende Technik notwendig. Bitte wenden Sie sich zum Auswechseln des Armbands an das Geschäft, in dem Sie die Uhr erworben haben, weil das Risiko besteht, dass Sie Ihre Finger oder Hände verletzen oder dass Teile verloren gehen.
- Nehmen Sie die Uhr nicht auseinander und nehmen Sie keine Änderungen daran vor.
- Halten Sie die Uhr außerhalb der Reichweite von kleinen Kindern. Lassen Sie besondere Vorsicht walten, um jegliches Risiko von Verletzungen oder allergischen Hautreizungen zu vermeiden, wenn sie die Uhr berühren.
- Wenn Sie gebrauchte Batterien entsorgen, beachten Sie bitte die an Ihrem Ort geltenden Vorschriften.
- Falls Ihre Uhr die Form einer Taschenuhr oder eines Anhängers hat, kann das Band oder die Kette der Uhr Ihre Kleidung beschädigen oder zur Ursache von Verletzungen Ihrer Hand, Ihres Nackens oder anderer Körperteile werden.
- Bitte berücksichtigen Sie, dass, wenn die Uhr abgelegt wurde, Gehäuseboden, Band und Verschluss aneinander reiben und dadurch Kratzer verursachen können. Wir empfehlen daher, beim Lagern der Uhr ein weiches Tuch zwischen Gehäuseboden, Band und Verschluss zu legen.

## ■ ÜBERPRÜFEN SIE DIE KALIBERNUMMER UND DIE WASSERDICHTIGKEIT

### Hinweise zur Kalibernummer

Die Kalibernummer ist eine vierstellige Zahl, die das Modell eines Uhrwerks (der mechanische Teil einer Uhr) angibt. Die Grand Seiko-Uhr ist mit einem exklusiven Uhrwerk ausgestattet und die Kalibernummer einer mechanischen Uhr beginnt mit „9S“, die Kalibernummer einer Spring Drive Uhr mit „9R“ und die Kalibernummern einer Quarzuhr werden mit 4 Ziffern angegeben, die mit „9F“, „8J“ und „4J“ beginnen.

### So überprüfen Sie die Kalibernummer

Die vierstellige Modellnummer auf der Rückseite des Gehäuses ist die Kalibernummer.

<Normale  
Gehäuserückseite>

<Gehäuserückseite  
einer Taucheruhr>

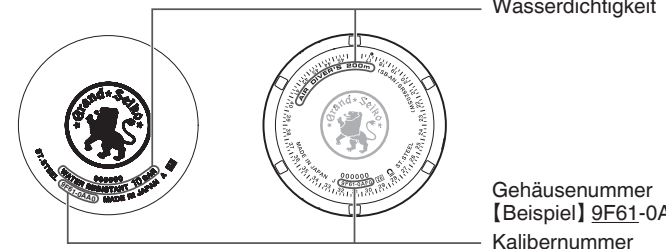

\* Die obigen Abbildungen sind Beispiele. Im konkreten Fall kann die Gehäuserückseite Ihrer Uhr davon abweichen.

### Wasserdichtigkeit

Bevor Sie die Uhr in Gebrauch nehmen, vergewissern Sie sich anhand der Erläuterungen zu den verschiedenen Graden der Wasserdichtigkeit in der folgenden Tabelle über die Wasserdichtigkeit Ihrer Uhr.

Angaben auf der Gehäuserückseite	Wasserdichtigkeit	Bedingungen bei der Benutzung
Keine Angabe	Keine Wasserbeständigkeit	Vermeiden Sie Wasser- oder Schweißtropfen.
WATER RESISTANT	Wasserdichtigkeit für den täglichen Gebrauch	Die Uhr ist für gelegentlichen Kontakt mit Wasser im täglichen Gebrauch geeignet. <b>⚠ ACHTUNG</b> Nicht zum Schwimmen geeignet.
WATER RESISTANT 5 BAR	Wasserdicht für den täglichen Gebrauch bis zu einem Druck von 5 bar.	Die Uhr ist zum Schwimmen geeignet.
WATER RESISTANT 10 (20) BAR	Wasserdicht für den täglichen Gebrauch bis zu einem Druck von 10 (20) bar.	Die Uhr ist zum Tauchen ohne Geräte geeignet.
DIVER'S WATCH 200m	Die Uhr kann zum Tauchen mit Druckluftflaschen verwendet werden und kann einem Wasserdruck bis zu einer Tiefe von 200 m widerstehen.	Die Uhr ist zum Gerätetauchen geeignet.

## ■ HINWEISE ZUR WASSERDICHTIGKEIT

### ⚠ BEACHTEN SIE

**Drehen Sie nicht an der Krone und ziehen Sie sie nicht heraus, wenn die Uhr nass ist.**



Dadurch könnte Wasser in die Uhr eindringen.

\* Falls das Uhrglas innen mit Kondenswasser beschlagen ist oder im Inneren der Uhr seit längerer Zeit Wassertröpfchen vorhanden sind, ist die Uhr nicht mehr vollständig wasserdicht.

Wenden Sie sich umgehend an den Händler, bei dem die Uhr gekauft wurde oder an Weltweites Grand Seiko Service-Netzwerk, das auf dem GARANTIEZERTIFIKAT oder auf unserer Website erwähnt wird.

**Vermeiden Sie es, Feuchtigkeit, Schmutz oder Schweiß längere Zeit auf der Uhr zu lassen.**



Bitte beachten Sie, dass sich die Wasserdichtigkeit der Uhr verringern kann, weil die Dichtungen des Glases und des Gehäuses altern oder weil sich Rost auf dem Edelstahl bildet.

**Tragen Sie die Uhr nicht beim Baden oder in der Sauna.**



Dampf, Seife und einige Bestandteile des Wassers von Thermalbädern können zu einem vorzeitigen Verlust der Wasserdichtigkeit der Uhr führen.

## ■ Wenn die Wasserdichtigkeit Ihrer Uhr mit „WATER RESISTANT“ angegeben ist

### ⚠ ACHTUNG

**Verwenden Sie die Uhr nicht zum Tauchen oder Sättigungstauchen.**



Die verschiedenen strengen Prüfungen der Wasserdichtigkeit unter simulierten harten Umweltbedingungen, die für Uhren zum Sporttauchen und Sättigungstauchen üblich sind, wurden nicht ausgeführt. Verwenden Sie zum Tauchen bitte speziell für das Tauchen entwickelte Uhren.

### ⚠ BEACHTEN SIE

**Lassen Sie Wasser nicht direkt aus dem Wasserhahn auf die Uhr laufen.**



Der Druck des Leitungswassers ist hoch genug, um die Wasserdichtigkeit einer für den täglichen Gebrauch bestimmten Uhr zu beeinträchtigen.

## ■ Wenn die Wasserdichtigkeit Ihrer Uhr mit „DIVER'S WATCH 200m“ angegeben ist

### ⚠ ACHTUNG

○ Benutzen Sie diese Uhr nicht zum Sättigungstauchen mit Heliumgas.  
○ Bedienen Sie die Uhr während des Tauchens ausschließlich so, wie es in dieser Bedienungsanleitung angegeben ist.

### ⚠ BEACHTEN SIE

Bevor Sie die Uhr beim Tauchen benutzen, sollten Sie ausreichend in den betreffenden Arten des Tauchens ausgebildet sein und genügend Erfahrung und Fähigkeiten besitzen, um sicher zu tauchen. Halten Sie sich beim Tauchen stets an die Tauchregeln.

## ■ Vor dem Tauchen zu beachten

### ○ Vor dem Tauchen

**Kontrollieren Sie vor dem Tauchen Folgendes.**  
„BEZEICHNUNG DER TEILE“ → S. 9

- ① Die Uhrzeit ist korrekt eingestellt.
- ② Die drehbare Lünette lässt sich problemlos bewegen. (Der Drehring darf sich weder zu schwer noch zu leicht bewegen lassen.)  
„Einseitig drehbare Lünette“ → S. 31

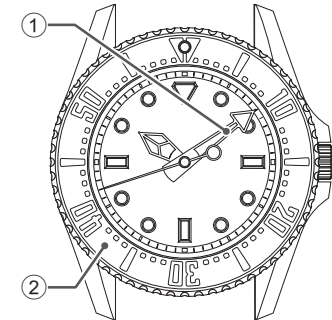

- ③ Die Krone ist vollständig eingeschraubt.  
„Verschraubte Krone“ → S. 10

- ④ Auf dem Armband und auf dem Glas sind keine Brüche oder Risse zu erkennen.

- ⑤ Das Armband ist mit Federverschluss, Schnalle oder auf andere Weise sicher befestigt.

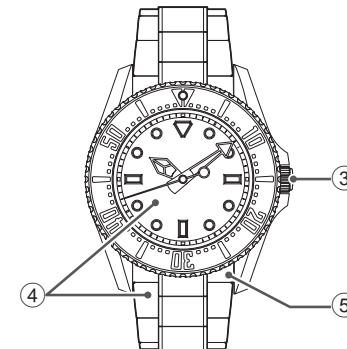

### ⚠ BEACHTEN SIE

Sollten Sie Störungen feststellen, wenden Sie sich an das Geschäft, in dem Sie die Uhr erworben haben, oder an das Weltweite Grand Seiko Service-Netzwerk wie auf der GARANTIEURKUNDE oder auf unserer Webseite angegeben.

## ○ Während des Tauchens

Wenn Sie die Uhr beim Tauchen tragen, beachten Sie Folgendes.



Tragen Sie die Uhr beim Tauchen nur bis zu der auf dem Zifferblatt angegebenen Tauchtiefe.



Betätigen Sie die Krone und die Drücker nicht unter Wasser.



Achten Sie darauf, die Uhr nicht gegen harte Gegenstände, z.B. Felsen zu schlagen.



Der Drehring lässt sich unter Wasser möglicherweise etwas schwerer drehen. Dies ist keine Funktionsstörung.

## ○ Nach dem Tauchen

Pflegen Sie Ihre Uhr nach dem Tauchen wie folgt.

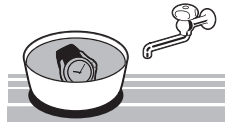

Spülen Sie die Uhr in Süßwasser und trocknen Sie sie gründlich ab. Lassen Sie kein Wasser direkt aus dem Wasserhahn auf die Uhr laufen. Tauchen Sie die Uhr zum Waschen in ein Gefäß mit Wasser.



## ■ BEZEICHNUNG DER TEILE

### 9F83

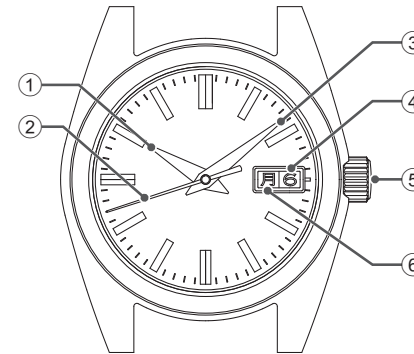

- ① Stundenzeiger
- ② Sekundenzeiger
- ③ Minutenzeiger
- ④ Datum
- ⑤ Krone
- ⑥ Wochentag

So stellen Sie die Uhrzeit, das Datum und den Wochentag ein → S. 11

### 9F85, 9F82, 9F62, 4J52

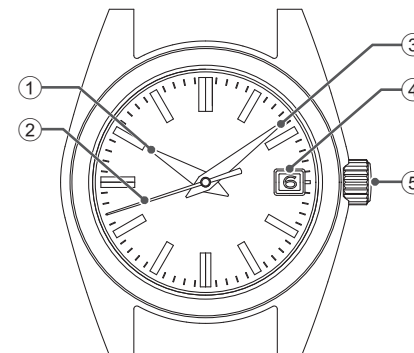

- ① Stundenzeiger
- ② Sekundenzeiger
- ③ Minutenzeiger
- ④ Datum
- ⑤ Krone

So stellen Sie die Uhrzeit und das Datum ein → S. 15 für Kal. 9F85  
 So stellen Sie die Uhrzeit und das Datum ein → S. 13 für Kal. 9F82, 9F62  
 So stellen Sie die Uhrzeit und das Datum ein → S. 28 für Kal. 4J52

## 9F86

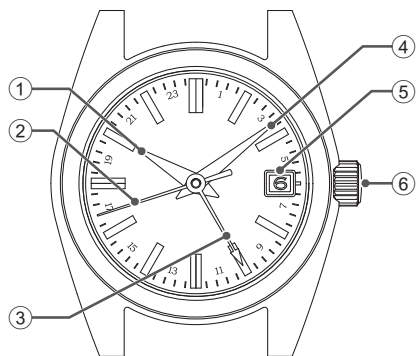

- ① Stundenzeiger
- ② Sekundenzeiger
- ③ 24-Stundenzeiger
- ④ Minutenzeiger
- ⑤ Datum
- ⑥ Krone

So stellen Sie die Uhrzeit und das Datum ein → S. 20

## 9F61, 8J55, 4J51

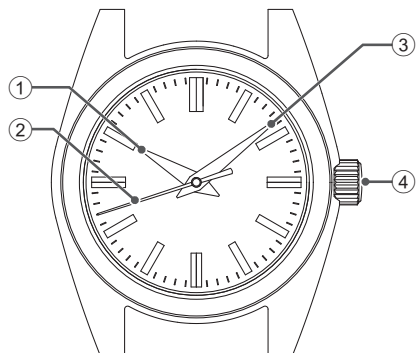

- ① Stundenzeiger
- ② Sekundenzeiger
- ③ Minutenzeiger
- ④ Krone

So stellen Sie die Uhrzeit ein → S. 27 für Kal. 9F61, 4J51  
So stellen Sie die Uhrzeit ein → S. 30 für Kal. 8J55

## 9F61 (Taucheruhr)

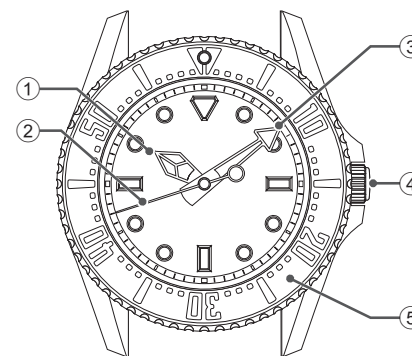

- ① Stundenzeiger
- ② Sekundenzeiger
- ③ Minutenzeiger
- ④ Krone
- ⑤ Drehbare Lünette

So stellen Sie die Uhrzeit ein → S. 27  
FUNKTIONEN EINER TAUCHERUHR → S. 31  
Vor dem Tauchen zu beachten → S. 5

# SO BENUTZEN SIE DIE UHR

## Krone

Es gibt zwei Arten von Kronen, die normale und eine, die arretiert werden kann. Bestätigen Sie bitte die Krone der Uhr, die von Ihnen benutzt wird.

Drücken Sie die Krone hinein und drehen Sie sie dabei in die Richtung des Pfeils.	Die Krone dreht sich.	<b>Normale Krone</b> Ziehen Sie die Krone heraus und nehmen Sie Einstellungen vor.
	Die Krone dreht sich nicht.	<b>Verschraubte Krone</b> Lösen Sie die Krone, bevor Sie damit Einstellungen vornehmen. Nachdem Sie die Uhr eingestellt haben, verschrauben Sie die Krone.

**Lösen**

**Drehen Sie die Krone unter leichtem Druck.**

- \* Durch Arretieren der Krone mit der Schraube kann eine verschraubte Krone Fehlfunktionen verhindern und die Wasserdichtigkeit erhöhen.
- \* Drehen Sie die Krone vorsichtig und nicht unter Kraftaufwendung, da sonst das Gewinde der Krone beschädigt werden kann.

\* Drehen Sie die Krone von Zeit zu Zeit. → S. 36

## Verschraubte Krone

Die verschraubte Krone verfügt über einen Mechanismus, der die Krone bei Nichtverwendung sicher arretiert, um Funktionsstörungen zu verhindern und die Wasserdichtigkeit zu verbessern.

- **Bevor Sie eine verschraubte Krone bedienen, müssen Sie sie lösen.**
- **Nach der Bedienung der Krone müssen Sie diese wieder sicher einschrauben.**

### [Lösen der Krone]

Drehen Sie die Krone entgegen dem Uhrzeigersinn (Richtung 6 Uhr), um sie zu lösen. Nun können Sie mit der Krone Einstellungen vornehmen.

### [Verschrauben der Krone]

Drehen Sie die Krone im Uhrzeigersinn (in Richtung der 12-Uhr-Position) während Sie sie gleichzeitig leicht gegen das Uhrgehäuse drücken, bis sie sich nicht mehr dreht.

Lösen Sie die Krone, bevor Sie damit Einstellungen vornehmen.	Krone verschraubt	Krone gelöst	Nachdem Sie die Uhr eingestellt haben, verschrauben Sie die Krone.
<b>Lösen</b> 			<b>Krone hineindrücken und dabei schrauben.</b> 

\* Drehen Sie die Krone beim Verschrauben langsam und vorsichtig und achten Sie darauf, dass die Schraube richtig einrastet. Schrauben Sie sie nicht unter Kraftanwendung ein, weil dadurch das Gewinde der Krone beschädigt werden kann.

## FÜR KAL. 9F83

### ⚠ BEACHTEN SIE

Aufgrund des Mechanismus Ihrer Uhr können Sie möglicherweise das Datum und/oder den Wochentag nicht einstellen, wenn die Uhr eine Zeit zwischen Mitternacht und 1:00 Uhr zeigt. Dies ist keine Funktionsstörung. Bitte stellen Sie das Datum und/oder den Wochentag nicht während dieser Zeit ein.

## So stellen Sie die Uhrzeit, das Datum und den Wochentag ein

① Stellen Sie zuerst das Datum und den Wochentag ein. Ziehen Sie die Krone bis zur ersten Einrastposition heraus. Der Sekundenzeiger bewegt sich weiter.

② Drehen Sie die Krone, bis das Datum und der Wochentag des vorherigen Tages erscheinen. Drehen Sie die Krone entgegen dem Uhrzeigersinn (Richtung 6 Uhr), um das Datum vorzustellen. Drehen Sie die Krone im Uhrzeigersinn (Richtung 12 Uhr), um den Wochentag vorzustellen. Die Sprache der Wochentagsanzeige wechselt zwischen Japanisch und Englisch.

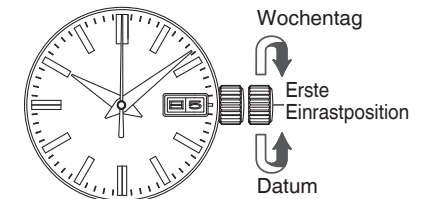

③ Ziehen Sie die Krone bis zur zweiten Einrastposition heraus, wenn der Sekundenzeiger auf der 12-Uhr-Position ist. Der Sekundenzeiger stoppt sofort. Drehen Sie die Krone entgegen dem Uhrzeigersinn (Richtung 6 Uhr), um die Zeiger weiterzudrehen, bis das gewünschte Datum angezeigt wird.

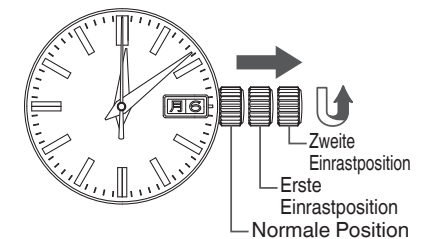

④ Wenn Sie den Stundenzeiger einstellen, achten Sie darauf, dass vor/nach Mittag richtig eingestellt wird, damit das Datum nicht mittags sondern gegen Mitternacht weiterrückt. Aufgrund des Mechanismus der Quarzuhr erzielen Sie die genaueste Zeiteinstellung, wenn Sie den Minutenzeiger zuerst 4 oder 5 Minuten vor die gewünschte Zeit und dann zurück auf die richtige Zeit drehen.

⑤ Drücken Sie die Krone auf ein Zeitzeichen zurück in die normale Position. Die Uhr beginnt zu laufen.

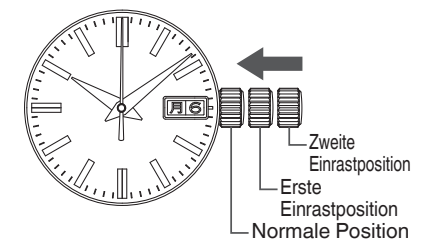



## Einstellen des Datums am Monatsende

Nach dem Februar (der 28 Tage bzw. in Schaltjahren 29 Tage hat) sowie Monaten mit 30 Tagen müssen Sie das Datum nachstellen.

[Bsp.] Einstellen des Datums während des Vormittags am ersten Tag eines Monats nach einem Monat mit 30 Tagen.

Die Uhr zeigt „31“ anstelle von „1“. Ziehen Sie die Krone bis zur ersten Einrastposition heraus. Drehen Sie die Krone entgegen dem Uhrzeigersinn (Richtung 6 Uhr), um das Datum auf „1“ einzustellen.

Drücken Sie die Krone wieder hinein, um das Einstellen abzuschließen.

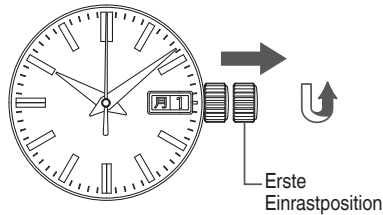

## Schneller Wechsel des Datums und des Wochentags

Bei dieser Uhr erfolgt ein schneller Wechsel der Anzeige für das Datum und den Wochentag zwischen 0:00 und 0:05 Uhr. Bei herkömmlichen Quarzuhren erfolgt ein langsamer Wechsel der Datumanzeige zwischen 21:00 und 3:00 Uhr.

\* Das sofortige Ändern von Datum und Uhrzeit ist je nach Einstellung der Uhrzeit ggf. nicht möglich.

Wenn die einzustellende Uhrzeit zwischen 19 Uhr und 1 Uhr liegt, drehen Sie die Uhrzeit zunächst auf 18 Uhr zurück und dann die Krone entgegen dem Uhrzeigersinn (Richtung 6 Uhr), sodass sich die Zeiger zum Einstellen der Uhrzeit im Uhrzeigersinn drehen.

## FÜR KAL. 9F82, 9F62

### ⚠ BEACHTEN SIE

Aufgrund des Mechanismus Ihrer Uhr können Sie möglicherweise das Datum nicht einstellen, wenn die Uhr eine Zeit zwischen Mitternacht und 1:00 Uhr zeigt. Dies ist keine Funktionsstörung.

Bitte stellen Sie das Datum und/oder den Wochentag nicht während dieser Zeit ein.

### So stellen Sie die Uhrzeit und das Datum ein

① Stellen Sie zuerst das Datum ein. Ziehen Sie die Krone bis zur ersten Einrastposition heraus. Der Sekundenzeiger bewegt sich weiter.

② Das Datum kann durch Drehen der Krone entgegen dem Uhrzeigersinn (Richtung 6 Uhr) eingestellt werden. Drehen Sie zuerst die Krone bis zum Datum des Vortags des gewünschten Datums.

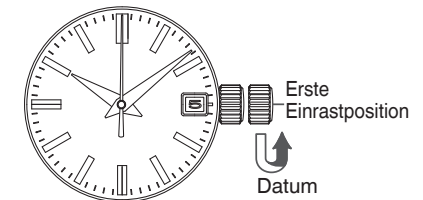

③ Ziehen Sie die Krone bis zum zweiten Einrastposition heraus, wenn sich der Sekundenzeiger in der 12-Uhr-Position befindet. Der Sekundenzeiger stoppt sofort. Drehen Sie die Krone entgegen dem Uhrzeigersinn (Richtung 6 Uhr), um die Zeiger weiterzudrehen, bis das gewünschte Datum angezeigt wird.

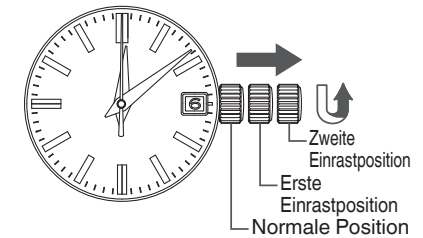

④ Wenn Sie den Stundenzeiger einstellen, achten Sie darauf, dass vor/nach Mittag richtig eingestellt wird, damit das Datum nicht mittags sondern gegen Mitternacht weiterrückt. Aufgrund des Mechanismus der Quarzuhr erzielen Sie die genaueste Zeiteinstellung, wenn Sie den Minutenzeiger zuerst 4 oder 5 Minuten vor die gewünschte Zeit und dann zurück auf die richtige Zeit drehen.

⑤ Drücken Sie die Krone auf ein Zeitzeichen zurück in die normale Position. Die Uhr beginnt zu laufen.

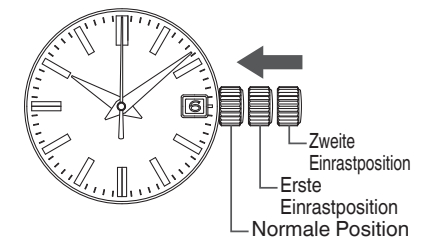



## Einstellen des Datums am Monatsende

Nach dem Februar (der 28 Tage bzw. in Schaltjahren 29 Tage hat) sowie Monaten mit 30 Tagen müssen Sie das Datum nachstellen.

[Bsp.] Einstellen des Datums während des Vormittags am ersten Tag eines Monats nach einem Monat mit 30 Tagen.

Die Uhr zeigt „31“ anstelle von „1“. Ziehen Sie die Krone bis zur ersten Einrastposition heraus. Drehen Sie die Krone entgegen dem Uhrzeigersinn (Richtung 6 Uhr), um das Datum auf „1“ einzustellen. Drücken Sie die Krone wieder hinein, um das Einstellen abzuschließen.

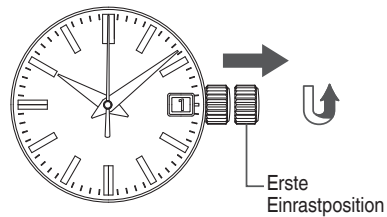

## Schneller Wechsel des Datums

Bei dieser Uhr erfolgt ein schneller Wechsel der Anzeige für das Datum und den Wochentag zwischen 0:00 und 0:05 Uhr. Bei herkömmlichen Quarzuhren erfolgt ein langsamer Wechsel der Datumanzeige zwischen 21:00 und 0:00 Uhr.

\* Das sofortige Ändern von Datum und Uhrzeit ist je nach Einstellung der Uhrzeit ggf. nicht möglich.

Wenn die einzustellende Uhrzeit zwischen 19 Uhr und 1 Uhr liegt, drehen Sie die Uhrzeit zunächst auf 18 Uhr zurück und dann die Krone entgegen dem Uhrzeigersinn (Richtung 6 Uhr), sodass sich die Zeiger zum Einstellen der Uhrzeit im Uhrzeigersinn drehen.

## FÜR KAL. 9F85

### So stellen Sie die Uhrzeit und das Datum ein

○ Um die Uhrzeit und das Datum einzustellen, stellen Sie zuerst den Minutenzeiger und danach den Stundenzeiger und das Datum ein.

- ① Ziehen Sie die Krone bis zur zweiten Einrastposition heraus, wenn der Sekundenzeiger auf der 12-Uhr-Position ist. Der Sekundenzeiger stoppt sofort. (Falls die Uhr mit einer verschraubten Krone ausgestattet ist, lösen Sie die Krone, bevor Sie sie herausziehen.)

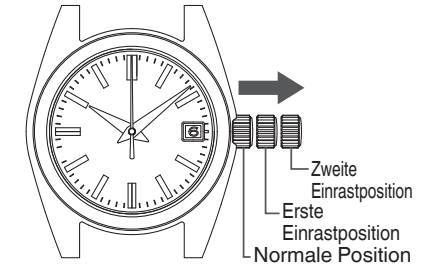

- ② Drehen Sie die Krone entgegen dem Uhrzeigersinn (Richtung 6 Uhr), um den Zeiger zu drehen und stellen Sie dann die Uhrzeit ein. Achten Sie dabei auf den Minutenzeiger. Aufgrund des Mechanismus der Quarzuhr erzielen Sie die genaueste Zeiteinstellung, wenn Sie den Minutenzeiger zuerst 4 oder 5 Minuten vor die gewünschte Zeit und dann zurück auf die richtige Zeit drehen.

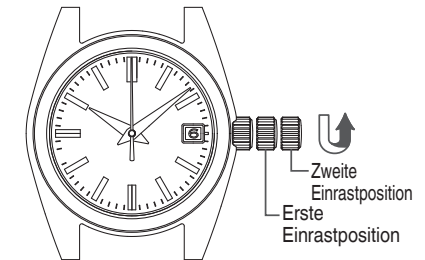

\* Möglicherweise ändert sich das Datum, je nachdem, ob der Stundenzeiger die falsche Uhrzeit anzeigt oder je nach Position des Stundenzeigers. Stellen Sie deswegen zunächst den Minutenzeiger ein.

- ③ Drücken Sie die Krone bei einem Zeitzeichen wieder hinein.  
\* Die Minuten- und der Sekundenzeiger werden korrekt eingestellt sein.

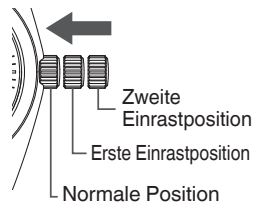

- ④ Um als nächstes den Stundenzeiger und den Kalender einzustellen, ziehen Sie die Krone bis zur ersten Einrastposition heraus.

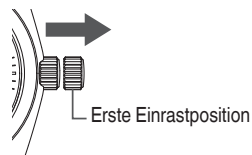

- ⑤ Drehen Sie die Krone, um den Stundenzeiger einzustellen. Der Moment, in dem sich das Datum während des Drehens des Stundenzeigers ändert, ist Mitternacht. Wenn Sie den Stundenzeiger einstellen, achten Sie darauf, vor/nach Mittag korrekt einzustellen.  
Falls notwendig, stellen Sie in diesem Schritt auch das Datum ein.

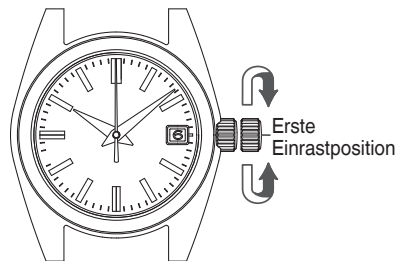

- \* Die Krone kann in beide Richtungen gedreht werden, um das Datum einzustellen. Wir empfehlen jedoch, die Krone in die Richtung zu drehen, in der Sie die Einstellung mit geringerer Bewegung vornehmen können.
- \* Wenn die einzustellende Uhrzeit zwischen 19 Uhr und 1 Uhr liegt, drehen Sie die Uhrzeit zunächst auf 18 Uhr zurück und dann die Krone entgegen dem Uhrzeigersinn (Richtung 6 Uhr), sodass sich die Zeiger zum Einstellen der Uhrzeit im Uhrzeigersinn drehen.
- \* Drehen Sie die Krone langsam und kontrollieren Sie dabei, dass sich der Stundenzeiger in Schritten von einer Stunde bewegt.
- \* Beim Einstellen des Stundenzeigers können sich die anderen Zeiger leicht bewegen. Dies ist keine Funktionsstörung.

- ⑥ Drücken Sie die Krone wieder hinein, um das Einstellen abzuschließen. (Wenn die Uhr mit der verschraubten Krone ausgestattet ist, arretieren Sie die Krone wieder.)

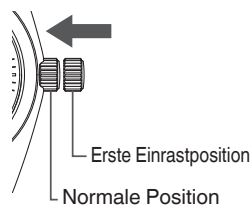

## Einstellen des Datums am Monatsende

Nach dem Februar (der 28 Tage bzw. in Schaltjahren 29 Tage hat) sowie Monaten mit 30 Tagen müssen Sie das Datum nachstellen.  
Mit zwei vollen Umdrehungen des Stundenzeigers wird das Datum um einen Tag geändert. Das Datum rückt um einen Tag vorwärts, wenn der Stundenzeiger um zwei volle Umdrehungen (24 Stunden) im Uhrzeigersinn gedreht wird.

- ① Ziehen Sie die Krone bis zur ersten Einrastposition heraus. (Falls die Uhr mit einer verschraubten Krone ausgestattet ist, lösen Sie die Krone, bevor Sie sie herausziehen.)

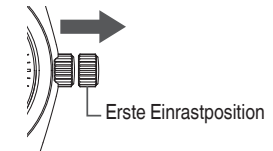

- ② Jedes Mal, wenn der Stundenzeiger durch Drehen der Krone zwei volle Umdrehungen gemacht hat, rückt das Datum um einen Tag weiter. Der Moment, in dem sich das Datum ändert, wenn Sie die Krone drehen, ist Mitternacht. Wenn Sie den Stundenzeiger einstellen, achten Sie darauf, vor und nach Mittag korrekt einzustellen.

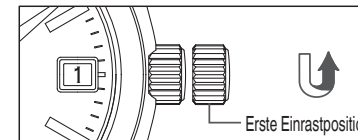

Die Krone entgegen dem Uhrzeigersinn (Richtung 6 Uhr) drehen:  
Jedes Mal, wenn der Stundenzeiger durch Drehen der Krone zwei volle Umdrehungen gemacht hat, rückt das Datum um einen Tag weiter.

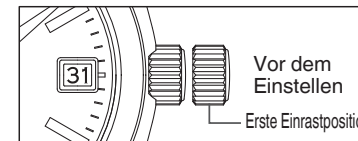

- \* Die Krone kann in beide Richtungen gedreht werden, um das Datum einzustellen. Wir empfehlen jedoch, die Krone in die Richtung zu drehen, in der Sie die Einstellung mit geringerer Bewegung vornehmen können.
- \* Drehen Sie die Krone langsam.
- \* Beim Einstellen des Stundenzeigers können sich die anderen Zeiger leicht bewegen. Dies ist keine Funktionsstörung.

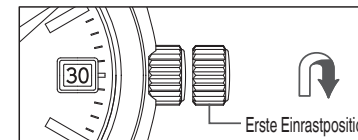

Die Krone im Uhrzeigersinn (in Richtung 12 Uhr) drehen:  
Jedes Mal, wenn der Stundenzeiger durch Drehen der Krone zwei volle Umdrehungen gemacht hat, wird das Datum um einen Tag zurückgestellt.

- ③ Nachdem Sie das Einstellen abgeschlossen haben, vergewissern Sie sich, dass die angezeigte Uhrzeit korrekt ist, und drücken Sie dann die Krone zurück. Damit ist das Einstellen abgeschlossen.  
(Wenn die Uhr mit der verschraubten Krone ausgestattet ist, arretieren Sie die Krone wieder.)
- \* Die Datumsanzeige ist so konstruiert, dass sie sich in Abhängigkeit von der Bewegung des Stundenzeigers ändert. Wenn vor/nach Mittag nicht korrekt eingestellt ist, ändert sich das Datum daher zu Mittag.
  - \* Die Krone kann in beide Richtungen gedreht werden, um das Datum einzustellen. Wir empfehlen jedoch, die Krone in die Richtung zu drehen, in der Sie die Einstellung mit geringerer Bewegung vornehmen können.
  - \* Wenn die einzustellende Uhrzeit zwischen 19 Uhr und 1 Uhr liegt, drehen Sie die Uhrzeit zunächst auf 18 Uhr zurück und dann die Krone entgegen dem Uhrzeigersinn (Richtung 6 Uhr), sodass sich die Zeiger zum Einstellen der Uhrzeit im Uhrzeigersinn drehen.
  - \* Drehen Sie die Krone langsam und kontrollieren Sie dabei, dass sich der Stundenzeiger in Schritten von einer Stunde bewegt.
  - \* Beim Einstellen des Stundenzeigers können sich die anderen Zeiger leicht bewegen. Dies ist keine Funktionsstörung.

### Funktion zum Einstellen einer zweiten Zeitzone

Wenn Sie zum Beispiel reisen und sich an einem Ort mit einer anderen Zeit als Ihrer Heimatzeit aufhalten, können Sie die Uhr auf die Ortszeit der anderen Zeitzone einstellen, ohne dass Sie dabei die Uhr anhalten müssen.  
Die Datumsanzeige bewegt sich in Abhängigkeit von der Bewegung des Stundenzeigers. Wenn der Zeitunterschied richtig eingestellt ist, zeigt die Uhr das korrekte Datum an Ihrem Aufenthaltsort.

### Benutzen der Funktion zum Einstellen eines Zeitunterschieds

- ① Ziehen Sie die Krone bis zur ersten Einrastposition heraus.  
(Falls die Uhr mit einer verschraubten Krone ausgestattet ist, lösen Sie die Krone, bevor Sie sie herausziehen.)

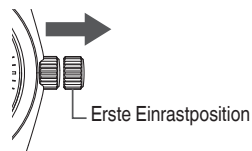

- ② Drehen Sie die Krone, so dass die Uhrzeit Ihres Aufenthaltsortes angezeigt wird. Vergewissern Sie sich, dass vor/nach Mittag sowie das Datum richtig eingestellt sind.  
\* Die Datumsanzeige ist so konstruiert, dass sie sich in Abhängigkeit von der Bewegung des Stundenzeigers ändert. Wenn vor/nach Mittag nicht korrekt eingestellt ist, ändert sich das Datum daher zu Mittag.  
„Liste der Zeitzonen in den Regionen der Welt“ → S. 26



- \* Drehen Sie die Krone langsam und kontrollieren Sie dabei, dass sich der Stundenzeiger in Schritten von einer Stunde bewegt.
- \* Der Moment, in dem sich das Datum ändert, wenn Sie die Krone drehen, ist Mitternacht.
- \* Beim Einstellen des Stundenzeigers können sich die anderen Zeiger leicht bewegen. Dies ist keine Funktionsstörung.

- ③ Nachdem Sie das Einstellen abgeschlossen haben, vergewissern Sie sich, dass die angezeigte Uhrzeit korrekt ist, und drücken Sie dann die Krone zurück. Damit ist das Einstellen abgeschlossen.  
(Wenn die Uhr mit der verschraubten Krone ausgestattet ist, arretieren Sie die Krone wieder.)
- \* Wenn die einzustellende Uhrzeit zwischen 19 Uhr und 1 Uhr liegt, drehen Sie die Uhrzeit zunächst auf 18 Uhr zurück und dann die Krone entgegen dem Uhrzeigersinn (Richtung 6 Uhr), sodass sich die Zeiger zum Einstellen der Uhrzeit im Uhrzeigersinn drehen.

### Schneller Wechsel des Datums

Bei dieser Uhr erfolgt ein schneller Wechsel der Anzeige für das Datum und den Wochentag zwischen 0:00 und 0:05 Uhr. Bei herkömmlichen Quarzuhren erfolgt ein langsamer Wechsel der Datumanzeige zwischen 21:00 und 0:00 Uhr.  
\* Das sofortige Ändern von Datum und Uhrzeit ist je nach Einstellung der Uhrzeit ggf. nicht möglich.  
Wenn die einzustellende Uhrzeit zwischen 19 Uhr und 1 Uhr liegt, drehen Sie die Uhrzeit zunächst auf 18 Uhr zurück und dann die Krone entgegen dem Uhrzeigersinn (Richtung 6 Uhr), sodass sich die Zeiger zum Einstellen der Uhrzeit im Uhrzeigersinn drehen.

## So stellen Sie die Uhrzeit und das Datum ein

○ Um die Uhrzeit und das Datum einzustellen, stellen Sie zuerst den 24-Stundenzeiger und den Minutenzeiger und danach den Stundenzeiger und das Datum ein.

- ① Ziehen Sie die Krone bis zur zweiten Einrastposition heraus, wenn der Sekundenzeiger auf der 12-Uhr-Position ist. Der Sekundenzeiger stoppt sofort. (Falls die Uhr mit einer verschraubten Krone ausgestattet ist, lösen Sie die Krone, bevor Sie sie herausziehen.)

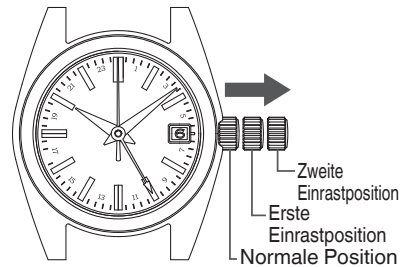

- ② Drehen Sie die Krone entgegen dem Uhrzeigersinn (Richtung 6 Uhr), um den 24-Stundenzeiger und den Minutenzeiger zu drehen und sie auf die aktuelle Zeit einzustellen. Aufgrund des Mechanismus der Quarzuhr erzielen Sie die genaueste Zeiteinstellung, wenn Sie den Minutenzeiger zuerst 4 oder 5 Minuten vor die gewünschte Zeit und dann zurück auf die richtige Zeit drehen.

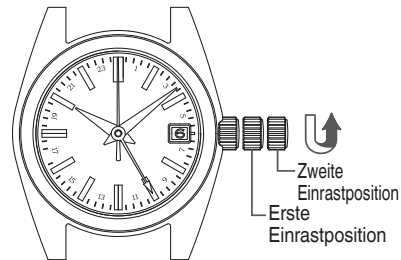

\* Stellen Sie zuerst nur den 24-Stundenzeiger und den Minutenzeiger ein. Auch wenn der Stundenzeiger nicht die richtige Zeit zeigt oder das Datum je nach der Position des Stundenzeigers noch geändert wird, ist es bei diesem Schritt noch nicht notwendig, diese einzustellen.

- ③ Drücken Sie die Krone bei einem Zeitzeichen wieder hinein. \* Damit ist die Einstellung des 24-Stunden-, Minuten- und Sekundenzeigers abgeschlossen.

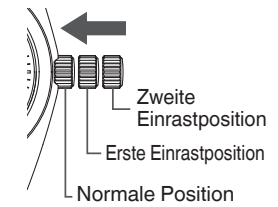

- ④ Um als nächstes den Stundenzeiger und den Kalender einzustellen, ziehen Sie die Krone bis zur ersten Einrastposition heraus.

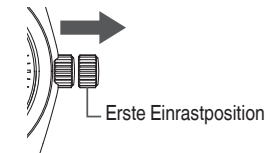

- ⑤ Drehen Sie die Krone, um den Stundenzeiger einzustellen. Der Moment, in dem sich das Datum während des Drehens des Stundenzeigers ändert, ist Mitternacht. Wenn Sie den Stundenzeiger einstellen, achten Sie darauf, vor/nach Mittag korrekt einzustellen. Falls notwendig, stellen Sie in diesem Schritt auch das Datum ein.

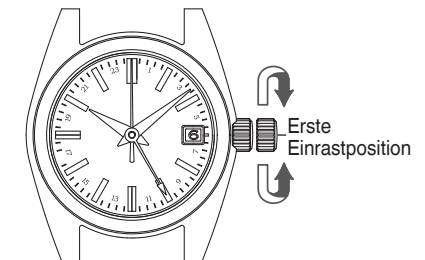

\* Die Krone kann in beide Richtungen gedreht werden, um das Datum einzustellen. Wir empfehlen jedoch, die Krone in die Richtung zu drehen, in der Sie die Einstellung mit geringerer Bewegung vornehmen können.  
\* Wenn die einzustellende Uhrzeit zwischen 19 Uhr und 1 Uhr liegt, drehen Sie die Uhrzeit zunächst auf 18 Uhr zurück und dann die Krone entgegen dem Uhrzeigersinn (Richtung 6 Uhr), sodass sich die Zeiger zum Einstellen der Uhrzeit im Uhrzeigersinn drehen.  
\* Drehen Sie die Krone langsam und kontrollieren Sie dabei, dass sich der Stundenzeiger in Schritten von einer Stunde bewegt.  
\* Beim Einstellen des Stundenzeigers können sich die anderen Zeiger leicht bewegen. Dies ist keine Funktionsstörung.

- ⑥ Drücken Sie die Krone wieder hinein, um das Einstellen abzuschließen. (Wenn die Uhr mit der verschraubten Krone ausgestattet ist, arretieren Sie die Krone wieder.)

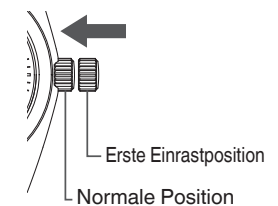

## Einstellen des Datums am Monatsende

Nach dem Februar (der 28 Tage bzw. in Schaltjahren 29 Tage hat) sowie Monaten mit 30 Tagen müssen Sie das Datum nachstellen.

Mit zwei vollen Umdrehungen des Stundenzeigers wird das Datum um einen Tag geändert. Das Datum rückt um einen Tag vorwärts, wenn der Stundenzeiger um zwei volle Umdrehungen (24 Stunden) im Uhrzeigersinn gedreht wird.

- 1 Ziehen Sie die Krone bis zur ersten Einrastposition heraus.  
(Falls die Uhr mit einer verschraubten Krone ausgestattet ist, lösen Sie die Krone, bevor Sie sie herausziehen.)

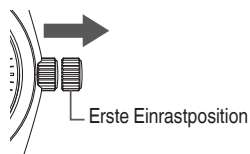

- 2 Jedes Mal, wenn der Stundenzeiger durch Drehen der Krone zwei volle Umdrehungen gemacht hat, rückt das Datum um einen Tag weiter. Der Moment, in dem sich das Datum ändert, wenn Sie die Krone drehen, ist Mitternacht. Wenn Sie den Stundenzeiger einstellen, achten Sie darauf, vor und nach Mittag korrekt einzustellen.

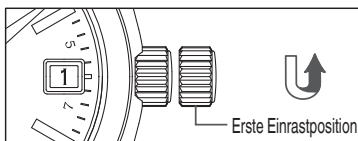

Die Krone entgegen dem Uhrzeigersinn (Richtung 6 Uhr) drehen:  
Jedes Mal, wenn der Stundenzeiger durch Drehen der Krone zwei volle Umdrehungen gemacht hat, rückt das Datum um einen Tag weiter.

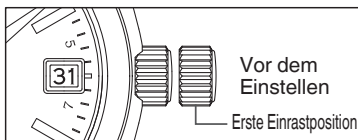

- \* Die Krone kann in beide Richtungen gedreht werden, um das Datum einzustellen. Wir empfehlen jedoch, die Krone in die Richtung zu drehen, in der Sie die Einstellung mit geringerer Bewegung vornehmen können.
- \* Drehen Sie die Krone langsam.
- \* Beim Einstellen des Stundenzeigers können sich die anderen Zeiger leicht bewegen. Dies ist keine Funktionsstörung.

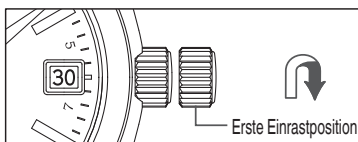

Die Krone im Uhrzeigersinn (in Richtung 12 Uhr) drehen:  
Jedes Mal, wenn der Stundenzeiger durch Drehen der Krone zwei volle Umdrehungen gemacht hat, wird das Datum um einen Tag zurückgestellt.

- 3 Nachdem Sie das Einstellen abgeschlossen haben, vergewissern Sie sich, dass die angezeigte Uhrzeit korrekt ist, und drücken Sie dann die Krone zurück. Damit ist das Einstellen abgeschlossen.

(Wenn die Uhr mit der verschraubten Krone ausgestattet ist, arretieren Sie die Krone wieder.)

- \* Die Datumsanzeige ist so konstruiert, dass sie sich in Abhängigkeit von der Bewegung des Stundenzeigers ändert. Wenn vor/nach Mittag nicht korrekt eingestellt ist, ändert sich das Datum daher zu Mittag.
- \* Die Krone kann in beide Richtungen gedreht werden, um das Datum einzustellen. Wir empfehlen jedoch, die Krone in die Richtung zu drehen, in der Sie die Einstellung mit geringerer Bewegung vornehmen können.
- \* Wenn die einzustellende Uhrzeit zwischen 19 Uhr und 1 Uhr liegt, drehen Sie die Uhrzeit zunächst auf 18 Uhr zurück und dann die Krone entgegen dem Uhrzeigersinn (Richtung 6 Uhr), sodass sich die Zeiger zum Einstellen der Uhrzeit im Uhrzeigersinn drehen.
- \* Drehen Sie die Krone langsam und kontrollieren Sie dabei, dass sich der Stundenzeiger in Schritten von einer Stunde bewegt.
- \* Beim Einstellen des Stundenzeigers können sich die anderen Zeiger leicht bewegen. Dies ist keine Funktionsstörung.

## Benutzung des 24-Stundenzeigers

Sie können den 24-Stundenzeiger dieser Uhr auf zwei verschiedene Arten benutzen.

<Verwendung 1> : 24-Stundenzeiger als Anzeige für vor/nach Mittag

Verwenden Sie den 24-Stundenzeiger, um die Uhrzeit im 24-Stundensystem vor und nach Mittag anzuzeigen. (Dies ist die Standardverwendung des 24-Stundenzeigers.)

<Verwendung 2> : 24-Stundenzeiger zur Anzeige einer zweiten Zeitzone

Sie können die Funktion für die Anzeige eines Zeitunterschieds nutzen, um den 24-Stundenzeiger so einzustellen, dass er eine andere als die vom Stunden- und Minutenzeiger angezeigte Zeit gibt, zum Beispiel die einer Zeitzone mit mindestens einer Stunde Unterschied zu Ihrer lokalen Zeit.

Der Stunden- und der 24-Stundenzeiger zeigen beide die Zeit in Japan 10:00 Uhr an.

Stundenzeiger : Zeit in Japan 10:00 Uhr  
24-Stundenzeiger : Zeit in New York 20:00 Uhr

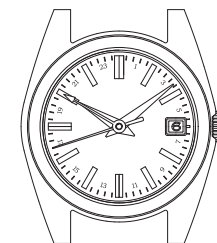
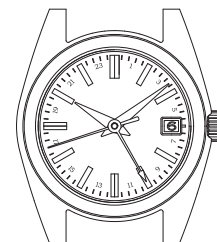

## Funktion zum Einstellen einer zweiten Zeitzone

Wenn Sie zum Beispiel reisen und sich an einem Ort mit einer anderen Zeit als Ihrer Heimatzeit aufhalten, können Sie die Uhr auf die Ortszeit der anderen Zeitzone einstellen, ohne dass Sie dabei die Uhr anhalten müssen.

Der Stundenzeiger zeigt die Ortszeit Ihres Aufenthaltsortes an, während der 24-Stundenzeiger die Zeit Ihres Heimatorts anzeigt.

Die Datumsanzeige bewegt sich in Abhängigkeit von der Bewegung des Stundenzeigers. Wenn der Zeitunterschied richtig eingestellt ist, zeigt die Uhr das korrekte Datum an Ihrem Aufenthaltsort.

## Benutzen der Funktion zum Einstellen eines Zeitunterschieds

- 1 Ziehen Sie die Krone bis zur ersten Einrastposition heraus.  
(Falls die Uhr mit einer verschraubten Krone ausgestattet ist, lösen Sie die Krone, bevor Sie sie herausziehen.)

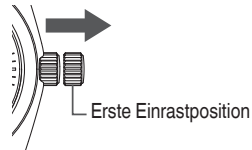

- 2 Drehen Sie die Krone, so dass die Uhrzeit Ihres Aufenthaltsortes angezeigt wird. Vergewissern Sie sich, dass vor/nach Mittag sowie das Datum richtig eingestellt sind.  
\* Die Datumsanzeige ist so konstruiert, dass sie sich in Abhängigkeit von der Bewegung des Stundenzeigers ändert. Wenn vor/nach Mittag nicht korrekt eingestellt ist, ändert sich das Datum daher zu Mittag.  
„Liste der Zeitzonen in den Regionen der Welt“ → S. 26

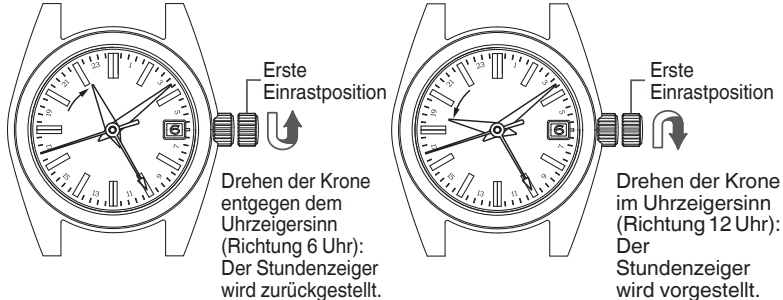

- \* Drehen Sie die Krone langsam und kontrollieren Sie dabei, dass sich der Stundenzeiger in Schritten von einer Stunde bewegt.
- \* Der Moment, in dem sich das Datum ändert, wenn Sie die Krone drehen, ist Mitternacht.
- \* Beim Einstellen des Stundenzeigers können sich die anderen Zeiger leicht bewegen. Dies ist keine Funktionsstörung.

- 3 Nachdem Sie das Einstellen abgeschlossen haben, vergewissern Sie sich, dass die angezeigte Uhrzeit korrekt ist, und drücken Sie dann die Krone zurück. Damit ist das Einstellen abgeschlossen.  
(Wenn die Uhr mit der verschraubten Krone ausgestattet ist, arretieren Sie die Krone wieder.)  
\* Wenn die einzustellende Uhrzeit zwischen 19 Uhr und 1 Uhr liegt, drehen Sie die Uhrzeit zunächst auf 18 Uhr zurück und dann die Krone entgegen dem Uhrzeigersinn (Richtung 6 Uhr), sodass sich die Zeiger zum Einstellen der Uhrzeit im Uhrzeigersinn drehen.

## Sie können die Art der Anzeige wählen

Mit der Funktion zur Einstellung eines Zeitunterschieds bietet die Uhr eine doppelte Zeitanzeige, die die Uhrzeit in zwei verschiedenen Zeitzonen angibt. Sie hat zwei Anzeigearten, die Sie nach Ihren Bedürfnissen wählen können.

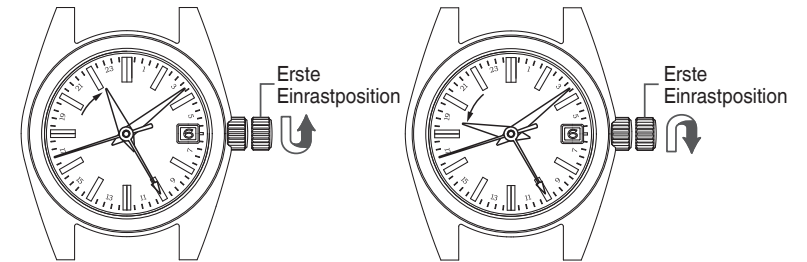

Beispiel 1 :  
Stundenzeiger und Datum : Region A (Japan)  
24-Stundenzeiger : Region B (New York)

Beispiel 2 :  
Stundenzeiger und Datum : Region B (New York)  
24-Stundenzeiger : Region A (Japan)

Stellen Sie zuerst den 24-Stundenzeiger und dann den Stundenzeiger ein.

## Schneller Wechsel des Datums

Bei dieser Uhr erfolgt ein schneller Wechsel der Anzeige für das Datum und den Wochentag zwischen 0:00 und 0:05 Uhr. Bei herkömmlichen Quarzuhren erfolgt ein langsamer Wechsel der Datumanzeige zwischen 21:00 und 0:00 Uhr.

\* Das sofortige Ändern von Datum und Uhrzeit ist je nach Einstellung der Uhrzeit ggf. nicht möglich.

Wenn die einzustellende Uhrzeit zwischen 19 Uhr und 1 Uhr liegt, drehen Sie die Uhrzeit zunächst auf 18 Uhr zurück und dann die Krone entgegen dem Uhrzeigersinn (Richtung 6 Uhr), sodass sich die Zeiger zum Einstellen der Uhrzeit im Uhrzeigersinn drehen.



## Liste der Zeitzonen in den Regionen der Welt

Namen der Städte	Zeitunterschied zur koordinierten Weltzeit (UTC)	Zeitunterschied zur Japan-Standardzeit (JST)	Andere Städte in derselben Region
Tokio	+9 Stunden	0 Stunden	Seoul
Peking	+8 Stunden	-1 Stunde	Hongkong, Singapur
Bangkok	+7 Stunden	-2 Stunden	Jakarta
Dhaka	+6 Stunden	-3 Stunden	
Karatschi	+5 Stunden	-4 Stunden	
Dubai	+4 Stunden	-5 Stunden	
Dschidda	+3 Stunden	-6 Stunden	Bagdad
Kairo	+2 Stunden	-7 Stunden	★ Athen
★ Paris	+1 Stunde	-8 Stunden	★ Rom, ★ Berlin
★ London	0 Stunden	-9 Stunden	
★ Azoren	-1 Stunde	-10 Stunden	
★ Rio de Janeiro	-3 Stunden	-12 Stunden	
Santo Domingo	-4 Stunden	-13 Stunden	
★ New York	-5 Stunden	-14 Stunden	★ Montreal
★ Chicago	-6 Stunden	-15 Stunden	★ Mexiko-Stadt
★ Denver	-7 Stunden	-16 Stunden	
★ Los Angeles	-8 Stunden	-17 Stunden	★ Vancouver
★ Anchorage	-9 Stunden	-18 Stunden	
Honolulu	-10 Stunden	-19 Stunden	
Midway-Inseln	-11 Stunden	-20 Stunden	
★ Wellington	+12 Stunden	+3 Stunden	★ Auckland
Nouméa	+11 Stunden	+2 Stunden	
★ Sydney	+10 Stunden	+1 Stunde	Guam

\* In den mit ★ markierten Regionen wird Sommerzeit verwendet.

\* Die Zeitunterschiede von jeder Region und die Anwendung der Sommerzeit entsprechen dem Stand von Januar 2019. Sie können sich ändern, wenn die Regierungen der entsprechenden Regionen oder Länder dies beschließen.

## FÜR KAL. 9F61, 4J51

### So stellen Sie die Uhrzeit ein

- ① Ziehen Sie die Krone bis zum ersten Einrastposition heraus, wenn sich der Sekundenzeiger in der 12-Uhr-Position befindet. Der Sekundenzeiger stoppt sofort.

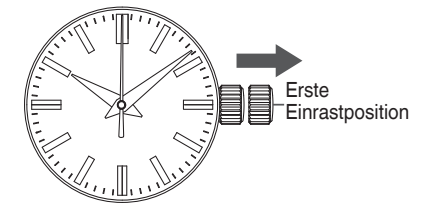

- ② Drehen Sie die Krone, um die Zeiger auf die gewünschte Zeit zu stellen. Aufgrund des Mechanismus der Quarzuhr erzielen Sie die genaueste Zeiteinstellung, wenn Sie den Minutenzeiger zuerst 4 oder 5 Minuten vor die gewünschte Zeit und dann zurück auf die richtige Zeit drehen.

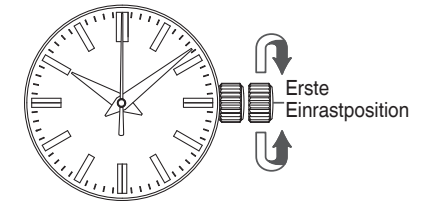

- ③ Drücken Sie die Krone auf ein Zeitzeichen zurück in die normale Position. Die Uhr beginnt zu laufen.

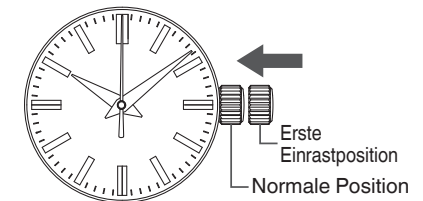



**⚠ BEACHTEN SIE**

Aufgrund des Mechanismus der Uhr ändert sich das Datum am nächsten Tag möglicherweise nicht korrekt, wenn Sie das Datum einstellen, während Ihre Uhr eine Zeit zwischen 21:00 und 3:00 Uhr anzeigt.

Bitte stellen Sie das Datum und/oder den Wochentag nicht während dieser Zeit ein.

① Stellen Sie zuerst das Datum ein. Ziehen Sie die Krone bis zur ersten Einrastposition heraus. Der Sekundenzeiger bewegt sich weiter.

② Das Datum kann durch Drehen der Krone entgegen dem Uhrzeigersinn (Richtung 6 Uhr) eingestellt werden. Drehen Sie zuerst die Krone bis zum Datum des Vortags des gewünschten Datums.

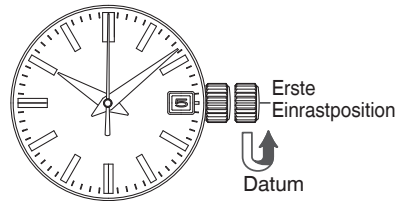

③ Ziehen Sie die Krone bis zum zweiten Einrastposition heraus, wenn sich der Sekundenzeiger in der 12-Uhr-Position befindet. Der Sekundenzeiger stoppt sofort. Drehen Sie die Krone entgegen dem Uhrzeigersinn (Richtung 6 Uhr), um die Zeiger weiterzudrehen, bis das gewünschte Datum angezeigt wird.

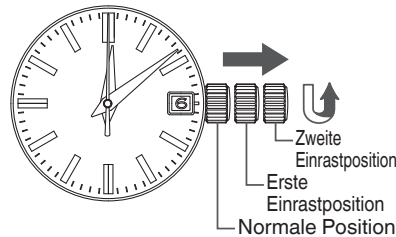

④ Wenn Sie den Stundenzeiger einstellen, achten Sie darauf, dass vor/nach Mittag richtig eingestellt wird, damit das Datum nicht mittags sondern gegen Mitternacht weiterrückt. Aufgrund des Mechanismus der Quarzuhr erzielen Sie die genaueste Zeiteinstellung, wenn Sie den Minutenzeiger zuerst 4 oder 5 Minuten vor die gewünschte Zeit und dann zurück auf die richtige Zeit drehen.

⑤ Drücken Sie die Krone auf ein Zeitzeichen zurück in die normale Position. Die Uhr beginnt zu laufen.

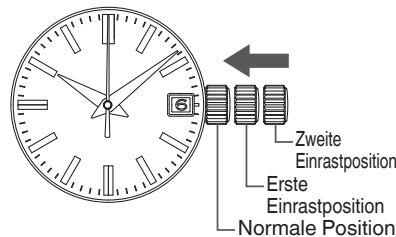

**Einstellen des Datums am Monatsende**

Nach dem Februar (der 28 Tage bzw. in Schaltjahren 29 Tage hat) sowie Monaten mit 30 Tagen müssen Sie das Datum nachstellen.

[Bsp.] Einstellen des Datums während des Vormittags am ersten Tag eines Monats nach einem Monat mit 30 Tagen.

Die Uhr zeigt „31“ anstelle von „1“. Ziehen Sie die Krone bis zur ersten Einrastposition heraus. Drehen Sie die Krone entgegen dem Uhrzeigersinn (Richtung 6 Uhr), um das Datum auf „1“ einzustellen. Drücken Sie die Krone wieder hinein, um das Einstellen abzuschließen.

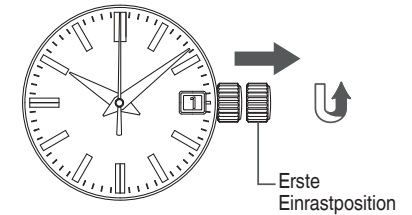

## FÜR KAL. 8J55

Diese Uhr bietet eine Funktion zum Einstellen einer zweiten Zeitzone. Der Stundenzeiger lässt sich problemlos in 1-Stunden-Schritten einstellen, ohne dass Minuten- und Sekundenzeiger dabei stoppen.

Diese Funktion ist besonders dann praktisch, wenn Sie ins Ausland reisen.

### So benutzen Sie die Funktion zum separaten Einstellen des Stundenzeigers

- 1 Ziehen Sie die Krone bis zur ersten Einrastposition heraus. Der Sekundenzeiger bewegt sich weiter.

- 2 Drehen Sie die Krone im Uhrzeigersinn (Richtung 12 Uhr), um den Stundenzeiger vorzustellen. Drehen Sie die Krone entgegen dem Uhrzeigersinn (Richtung 6 Uhr), um den Stundenzeiger zurückzustellen. Der Stundenzeiger bewegt sich in Schritten von einer Stunde.

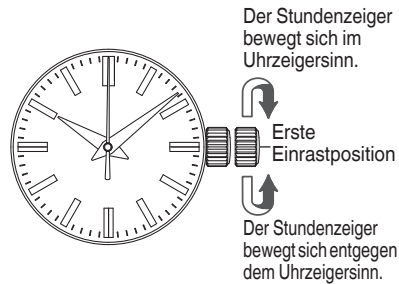

### So stellen Sie die Uhrzeit ein

- 3 Ziehen Sie nach dem Einstellen der Position des Stundenzeigers die Krone bis zum zweiten Einrastposition heraus, wenn sich der Sekundenzeiger in der 12-Uhr-Position befindet. Der Sekundenzeiger stoppt sofort.

- 4 Drehen Sie die Krone, um die Stunden- und Minutenzeiger auf die gewünschte Zeit zu stellen. Aufgrund des Mechanismus der Quarzuhr erzielen Sie die genaueste Zeiteinstellung, wenn Sie den Minutenzeiger zuerst 4 oder 5 Minuten vor die gewünschte Zeit und dann zurück auf die richtige Zeit drehen.

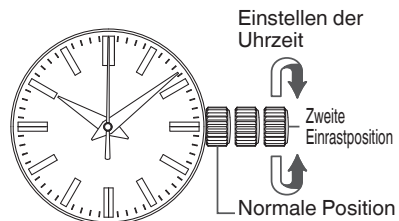

- 5 Drücken Sie die Krone auf ein Zeitzeichen zurück in die normale Position. Die Uhr beginnt zu laufen.

## FUNKTIONEN EINER TAUCHERUHR

### Einseitig drehbare Lünette

Mit der drehbaren Lünette können Sie messen, wie viel Zeit seit dem Beginn eines Ereignisses oder einer Aktivität, zum Beispiel eines Tauchgangs, vergangen ist.

Die drehbare Lünette dieser Uhr kann nur in eine Richtung gedreht werden. Beim Tauchen wird die restliche in den Flaschen vorhandene Luft anhand der Zeit geschätzt, die seit Beginn des Tauchgangs vergangen ist. Deshalb ist die drehbare Lünette einer Taucheruhr so gestaltet, dass sie nur entgegen dem Uhrzeigersinn gedreht werden kann. So wird vermieden, dass die Uhr weniger als die tatsächlich vergangene Zeit anzeigt.

**BEACHTEN SIE** Bevor Sie mit dem Tauchen beginnen, vergewissern Sie sich über die genaue Menge der in Ihren Flaschen vorhandenen Luft. Die Anzeige der vergangenen Zeit mit Hilfe der drehbaren Lünette dient Ihnen lediglich als Richtlinie während des Tauchens.

### So benutzen Sie die drehbare Lünette

- 1 Wenn Sie mit der Aktivität beginnen, deren Zeit Sie messen möchten (wenn Sie zum Beispiel mit dem Tauchen beginnen), drehen Sie die Lünette so, dass die Markierung auf der Lünette mit dem Minutenzeiger übereinstimmt.
- 2 Lesen Sie die Skala auf der drehbaren Lünette ab, auf die der Minutenzeiger zeigt.

[Bsp.] Wenn Sie um 10:10 Uhr mit dem Tauchen beginnen

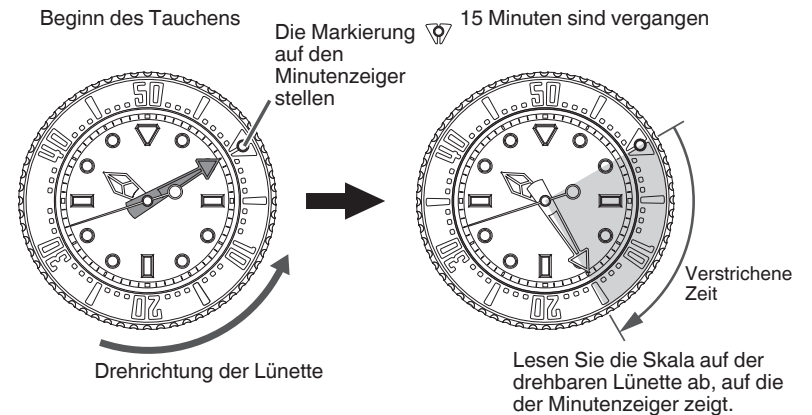

## Schiebereglер

Wenn Ihre Uhr mit einem Metallarmband ausgestattet ist, das eine Bandverlängerung hat, können Sie die Länge des Armbands mühelos selbst einstellen. Dies ist praktisch, wenn Sie die Uhr über einem Taucheranzug oder über dicker Winterbekleidung tragen.

### So benutzen Sie den Schieberегler

- ① Heben Sie die Abdeckung um etwa 90° an, drücken Sie sie dann um etwa 20° nach unten und halten Sie sie dort fest.
  - \* Möglicherweise spüren Sie dabei einen leichten Widerstand, Sie brauchen dazu jedoch keine große Kraft aufzuwenden. Drücken Sie die Abdeckung bitte nicht mit Gewalt nach unten.
- ② Ziehen Sie das Armband leicht an der 6-Uhr-Seite der Uhr entlang der gebogenen Linie des Armbands.
  - \* Auch hierfür ist nur ein geringer Kraftaufwand notwendig. Ziehen Sie bitte nicht mit Gewalt am Armband.
  - \* Das Gleitstück kann für etwa 30 mm herausgezogen werden. Achten Sie darauf, es nicht weiter als bis zu der darauf angegebenen Markierung herauszuziehen.

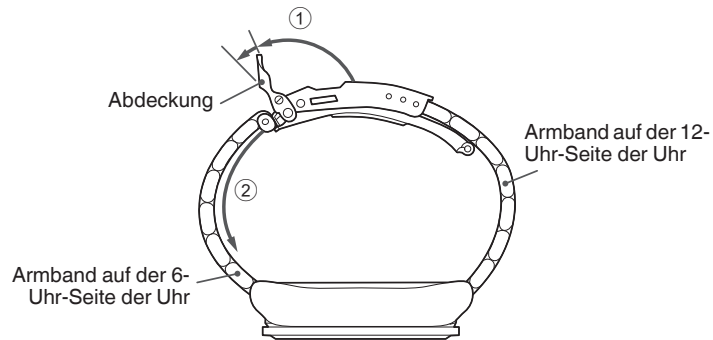

- ③ Halten Sie den Druckknopf gedrückt, heben Sie die Verriegelung an, um den Verschluss zu lösen, und ziehen Sie die Uhr über Ihr Handgelenk.
- ④ Schließen Sie zuerst die Schließe (4-1) und dann die Abdeckung (4-2).
- ⑤ Stellen Sie mit der Hand, an der Sie die Uhr nicht tragen, die Länge des Gleitstücks so ein, dass die Uhr gut um Ihr Handgelenk passt.

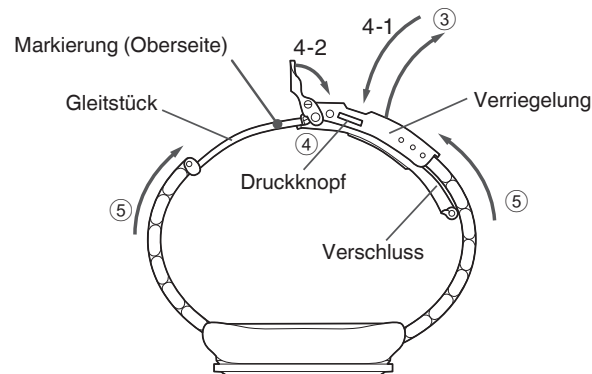

## Anzeige des Zeitpunktes für den nächsten Batteriewechsel

Als Richtlinie für den Zeitpunkt des nächsten Batteriewechsels ist auf der Rückseite des Uhrgehäuses eine Skala eingraviert (siehe unten stehende Abbildung). Beim Kauf der Uhr ist der Zeitpunkt für den ersten Batteriewechsel mit einem eingravierten Kreis gekennzeichnet.

### Ablesen des Zeitpunktes für den nächsten Batteriewechsel

[Bsp.] Der nächste Batteriewechsel sollte zwischen Juli und September 2017 erfolgen.

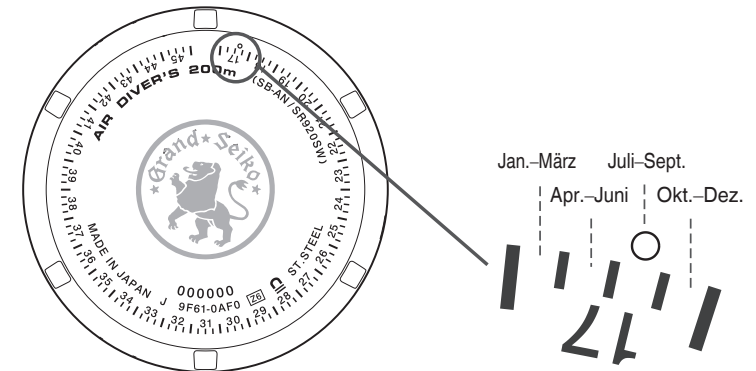

- Die arabischen Zahlen auf der Skala zeigen die letzten beiden Stellen der Jahreszahl an.
- Nach Durchführung eines Batteriewechsels oder einer Reparatur durch einen autorisierten Grand Seiko-Händler wird der Zeitpunkt für den nächsten erforderlichen Batteriewechsel erneut durch einen eingravierten Kreis gekennzeichnet.

# ■ QUALITÄTSERHALT DER UHR

## Kundenservice

### Hinweise zur Garantie und Reparatur

- Für eine Reparatur oder Überholung wenden Sie sich an das Geschäft, in dem Sie die Uhr erworben haben oder an das Weltweite Grand Seiko Service-Netzwerk wie auf der GARANTIEURKUNDE oder auf unserer Webseite angegeben.
- Legen Sie innerhalb der Garantiezeit die Garantiekunde vor, wenn Sie den Reparaturservice in Anspruch nehmen.
- Der Garantiefumfang ist in der Garantiekunde angegeben. Lesen Sie sie aufmerksam und bewahren Sie sie auf.
- Nach Ablauf der Garantiezeit übernehmen wir Reparaturarbeiten, wenn die Funktion der Uhr durch eine Reparatur wieder hergestellt werden kann, auf Anfrage gegen Gebühr.

### Auswechseln von Teilen

- Bitte beachten Sie, dass falls keine Originalteile mehr vorrätig sind, die Teile gegen andere ausgetauscht werden können, die sich äußerlich von den Originalteilen unterscheiden.

### Durchsicht und Nachregulierung mit Hilfe von Demontage und Reinigung (Überholung)

- Um die optimale Leistung der Uhr möglichst lange zu erhalten, empfehlen wir etwa alle 3 bis 4 Jahre eine regelmäßige Wartung und Nachregulierung durchführen zu lassen, wobei die Uhr auseinander genommen und gereinigt wird.  
Je nach den Bedingungen, unter denen Sie Ihre Uhr benutzen, kann sich der Zustand des Öls der mechanischen Teile verschlechtern oder es kann zu Abrieb an Teilen infolge verschmutzten Öls kommen, was letztendlich zum Anhalten der gesamten Uhr führt. Wenn sich Teile wie Dichtungen abnutzen, verringert sich die Wasserdichtigkeit und Schweiß und Feuchtigkeit können ins Innere der Uhr gelangen.  
Bitte wenden Sie sich an das Geschäft, in dem Sie die Uhr erworben haben, und lassen Sie die Uhr warten und nachstellen, wobei die Uhr auseinander genommen und gereinigt (überholt) wird. Bitte verlangen Sie „ORIGINALE GRAND SEIKO-TEILE“, wenn Teile ausgetauscht werden. Wenn Sie die Uhr warten und nachstellen lassen, wobei die Uhr auseinander genommen und gereinigt (überholt) wird, achten Sie darauf, dass auch die Dichtung und die Stifte gegen neue ausgetauscht werden.
- Wenn Ihre Uhr gewartet und nachgestellt wird, indem sie auseinander genommen und gereinigt (überholt) wird, wird das Uhrwerk Ihrer Uhr möglicherweise ausgetauscht.

## Garantie

Innerhalb der Garantiezeit bieten wir kostenlosen Service für Reparatur und Nachregulierung bei allen Störungen entsprechend den folgenden Garantieregelungen, unter der Voraussetzung, dass die Uhr so wie in dieser Anleitung angegeben richtig benutzt wurde.

### Garantiefumfang

- Uhr (Uhrwerk, Gehäuse) und Metallarmband

### Ausnahmen von der Garantie

In den folgenden Fällen können auch innerhalb der Garantiezeit und des Garantiefumfangs Reparaturen/Nachregulierungen nur gegen Gebühr übernommen werden.

- Auswechseln eines Armbands aus Leder, Silikon oder Textil
- Durch die Benutzung verursachte Störungen oder Schäden am Gehäuse, Glas oder Armband.
- Durch Unfälle oder unsachgemäße Benutzung verursachte Kratzer oder Verschmutzungen.
- Störungen oder Schäden, die durch Einwirkung höherer Gewalt von Naturkatastrophen wie Feuer, Flut, Erdbeben usw. verursacht wurden.
- Wenn der Text der Urkunde geändert wurde.
- Wenn keine Garantiekunde vorgelegt wird.

### So nehmen Sie den kostenfreien Reparaturservice in Anspruch

- Bei Defekten, die unter die Garantie fallen, bringen Sie die Uhr zusammen mit der Garantiekunde zu dem Geschäft, in dem Sie die Uhr erworben haben.
- Falls Sie die Garantie nicht über das Geschäft, in dem die Uhr erworben wurde, in Anspruch nehmen können, weil Sie zum Beispiel die Uhr als Geschenk erhalten haben oder weil Sie sich an einem anderen Ort befinden, wenden Sie sich an das Weltweite Grand Seiko Service-Netzwerk wie auf der GARANTIEURKUNDE oder auf unserer Webseite angegeben und legen Sie die Garantiekunde bei.

### Sonstiges

- Für Uhrgehäuse, Zifferblatt, Zeiger, Glas, Armband usw. werden bei Bedarf zur Reparatur möglicherweise alternative Bauteile verwendet.
- Zum Einstellen der Länge des Metallarmbands wenden Sie sich an das Geschäft, in dem Sie die Uhr erworben haben, oder an das weltweite Grand Seiko-Service-Netzwerk wie auf der GARANTIEURKUNDE oder auf unserer Webseite angegeben.  
Andere Geschäfte bieten möglicherweise den Service gegen Gebühr oder gar nicht an.
- Kostenloser Reparaturservice wird nur während der Garantiezeit und in dem Garantiefumfang angeboten, der in der Garantiekunde angegeben ist.  
Sie betrifft keine besonderen juristischen Rechte des Kunden.

## Tägliche Wartung

### Die Uhr braucht tägliche Pflege.

- Waschen Sie die Uhr nicht, wenn die Krone in herausgezogener Position ist.
- Wischen Sie Feuchtigkeit, Schweiß oder Schmutz mit einem weichen Tuch ab.
- Wenn die Uhr in Meerwasser getaucht wurde, waschen Sie sie anschließend mit Süßwasser und wischen Sie sie sorgfältig trocken. Lassen Sie kein Wasser direkt aus dem Wasserhahn auf die Uhr laufen. Geben Sie zunächst etwas Wasser in eine Schale und tauchen Sie dann die Uhr zum Waschen in das Wasser.

\* Wenn Ihre Uhr als „nicht wasserdicht“ oder als „wasserdicht für den täglichen Gebrauch“ eingestuft ist, waschen Sie die Uhr nicht.  
„ÜBERPRÜFEN SIE DIE KALIBERNUMMER UND DIE WASSERDICHTIGKEIT“ → S. 3

### Drehen Sie hin und wieder die Krone.

- Drehen Sie hin und wieder die Krone, um Korrosion zu vermeiden.
- Dieselbe Vorgehensweise sollte bei einer verschraubten Krone verwendet werden.  
„Krone“ → S. 10

## Armband

Das Armband hat direkten Kontakt mit Ihrer Haut und wird durch Schweiß oder Staub verschmutzt. Durch mangelnde Pflege kann deshalb die Qualität des Armbands beeinträchtigt werden, es kann zu Hautreizungen kommen oder die Ärmelkante Ihrer Kleidung kann verschmutzt werden. Pflegen Sie die Uhr sorgsam, damit Sie sie lange benutzen können.

### Metallarmband

- Feuchtigkeit, Schweiß oder Schmutz führen auch auf einem Armband aus Edelstahl zu Rost, wenn sie lange Zeit darauf belassen werden.
- Mangelnde Pflege kann zu gelblicher oder goldener Verfärbung der unteren Kante Ihres Ärmels führen.
- Wischen Sie Feuchtigkeit, Schweiß oder Schmutz so bald wie möglich mit einem weichen Tuch ab.
- Um Schmutz aus den Zwischenräumen der Glieder des Armbands zu entfernen, spülen Sie das Armband mit Wasser ab und bürsten Sie es mit einer weichen Zahnbürste. (Schützen Sie das Uhrgehäuse vor Wasserspritzern, indem Sie es zum Beispiel mit Plastikfolie umwickeln.) Wischen Sie die verbleibende Feuchtigkeit mit einem weichen Tuch ab.
- Einige Armbänder aus Titan sind mit Stiften aus Edelstahl versehen, weil diese besonders stabil sind. Auf diesen Edelstahlteilen kann sich Rost bilden.
- Wenn der Rost fortschreitet, können die Stifte heraussehen oder herausfallen. Das Uhrgehäuse kann vom Armband getrennt werden, oder der Verschluss öffnet sich nicht.
- Wenn ein Stift heraussehrt, kann dies zu Verletzungen führen. Benutzen Sie in solch einem Fall die Uhr nicht weiter und lassen Sie sie reparieren.

### Lederarmband

- Lederarmbänder sind anfällig für Verfärbung und Qualitätsminderung durch Feuchtigkeit, Schweiß und direkte Sonneneinstrahlung.
- Entfernen Sie Feuchtigkeit und Schweiß so bald wie möglich vorsichtig mit einem trockenen Tuch.
- Setzen Sie die Uhr nicht für längere Zeit direkter Sonneneinstrahlung aus.
- Wenn Sie eine Uhr mit einem hellen Armband tragen, beachten Sie bitte, dass Schmutz darauf besonders schnell sichtbar wird. Gehen Sie besonders vorsichtig mit solchen Bändern um.
- Sofern die Uhr kein Aqua Free-Armband hat, vermeiden Sie es, eine Uhr mit Lederarmband beim Schwimmen oder bei Arbeiten mit Wasser zu tragen, auch wenn die Uhr selbst wasserdicht für den täglichen Gebrauch ist.

### Silikon-Armband

- Aufgrund der Materialeigenschaften verschmutzt das Band schnell und kann fleckig oder verfärbt aussehen. Wischen Sie Schmutz mit einem feuchten Lappen oder einem Reinigungstuch ab.
- Anders als bei Bändern aus anderen Materialien können Schnitte in Silikonbändern dazu führen, dass das Band reißt. Achten Sie sorgfältig darauf, das Band nicht mit einem scharfen Gegenstand zu beschädigen.

### Hinweise zu Hautreizungen und Allergien

Von einem Armband verursachte Hautreizungen können verschiedene Gründe haben, zum Beispiel Allergien gegen Metalle oder Leder oder Reaktionen auf Reibung mit Staub oder mit dem Armband selbst.



### Hinweise zur Länge des Armbands

Stellen Sie das Armband so ein, dass etwas Abstand zu Ihrem Handgelenk bleibt, um ausreichende Luftzufuhr zu gewährleisten. Beim Tragen der Uhr sollte der Abstand etwa so groß sein, dass ein Finger zwischen das Armband und Ihr Handgelenk passt.



## Magnetischer Widerstand und Einfluss von Magnetismus

Magnetismus in der Umgebung einer Uhr kann dazu führen, dass sie vorübergehend vor- oder nachgeht oder stehen bleibt.

Angaben auf der Gehäuserückseite	Bedingungen bei der Benutzung	Zertifizierte Stufe
Keine Angabe * Für die Taucheruhr		
	Halten Sie die Uhr mehr als 5 cm von magnetischen Produkten entfernt.	4.800 A/m
	Halten Sie die Uhr mehr als 1 cm von magnetischen Produkten entfernt.	16.000 A/m
MAGNETIC RESISTANT 40000A/m	Die Uhr kann ihre Leistung in den meisten Fällen auch dann beibehalten, wenn sie nahe (mindestens 1 cm Abstand) an einen magnetischen Gegenstand gebracht wird, und dies nicht nur im täglichen Leben, sondern auch unter besonderen Bedingungen in der Arbeitsumwelt.	40.000 A/m

\* A/m (Amperemeter) ist die international gültige Einheit (SI-Einheit) zur Angabe eines Magnetfelds.

Falls die Uhr magnetisiert wird und ihre Genauigkeit unter den normalen Benutzungsbedingungen unter die angegebene Rate sinkt, muss die Uhr entmagnetisiert werden. In solchen Fällen wird das Entmagnetisieren und Nachregulieren der Genauigkeit auch während der Garantiezeit gegen Gebühr vorgenommen.

### Beispiele für allgemein magnetische Produkte, die Uhren beeinflussen können

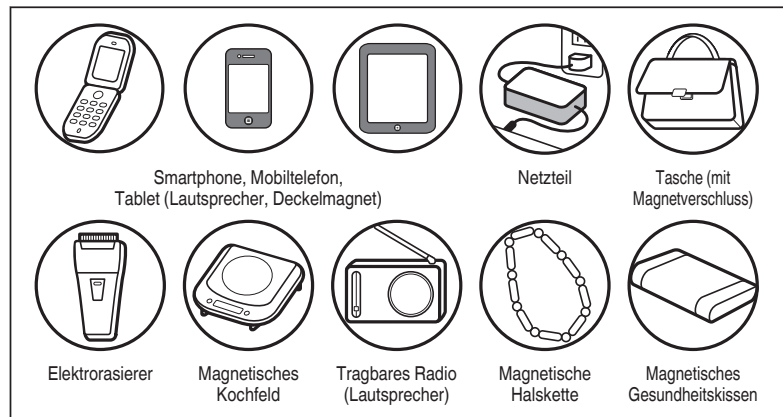

### Analog-Quarzuhr werden von Magnetismus beeinflusst.

Dies liegt am eingebauten Motor der Uhr, der Magnetkraft nutzt. Eine externe starke Magnetkraft beeinträchtigt den Motor und stoppt ihn oder bremst seine Bewegung.

## LumiBrite

### Wenn Ihre Uhr mit LumiBrite ausgestattet ist

LumiBrite ist eine neu entwickelte selbstleuchtende Farbe, die die Energie des Sonnenlichts oder von Leuchtkörpern in kurzer Zeit absorbiert und speichert und im Dunkeln als Licht wieder abgibt. Wenn LumiBrite zum Beispiel einem Licht von mehr als 500 Lux für etwa 10 Minuten ausgesetzt war, kann es 3 bis 5 Stunden lang Licht abgeben. Beachten Sie bitte, dass sich die Leuchtkraft langsam verringert, wenn LumiBrite das aufgenommene Licht über eine gewisse Zeit abgibt. Die Dauer der Lichtabgabe kann sich außerdem in Abhängigkeit von Faktoren wie der Helligkeit des Ortes, an dem die Uhr Licht ausgesetzt war, sowie dem Abstand der Lichtquelle zur Uhr ändern.

\* Wenn Sie von einem hellen an einen dunklen Ort kommen, brauchen Ihre Augen eine gewisse Zeit, um sich an die veränderten Lichtverhältnisse zu gewöhnen. Zunächst können Sie kaum etwas erkennen, doch mit der Zeit verbessert sich Ihr Sehvermögen. (Anpassung des menschlichen Auges an die Dunkelheit)

\* LumiBrite ist eine selbstleuchtende Farbe, die für Menschen und die Umwelt vollkommen unschädlich ist, denn sie enthält keinerlei giftige Materialien wie zum Beispiel radioaktive Substanzen.

### Referenzdaten für die Luminanz

Bedingung		Lichtstärke
Sonnenlicht	Sonniges Wetter	100.000 Lux
	Bewölktes Wetter	10.000 Lux
Innenräume (in der Nähe eines Fensters tagsüber)	Sonniges Wetter	mehr als 3.000 Lux
	Bewölktes Wetter	1.000 bis 3.000 Lux
	Regenwetter	weniger als 1.000 Lux
Beleuchtungskörper (40 Watt Tageslicht - Leuchtstofflampe)	Abstand zur Uhr: 1 m	1.000 Lux
	Abstand zur Uhr: 3 m	500 Lux (durchschnittliche Helligkeit im Raum)
	Abstand zur Uhr: 4 m	250 Lux

### Fehlersuche

Problem	Mögliche Ursache	Lösung
Die Uhr ist stehen geblieben.	Die Batterie ist leer.	Wenden Sie sich an das Geschäft, in dem Sie die Uhr erworben haben.
Die Uhr geht vorübergehend vor/nach.	Die Uhr wurde für längere Zeit unter extrem hohen oder niedrigen Temperaturen belassen.	Die normale Genauigkeit wird wieder hergestellt, wenn die Uhr zu normaler Temperatur zurückkehrt. Stellen Sie die Zeit noch einmal ein.
	Die Uhr wurde in die Nähe eines magnetischen Objekts gebracht.	Die Genauigkeit wird wieder hergestellt, wenn Sie Abstand zum Magneten halten. Stellen Sie die Zeit noch einmal ein. Wenn die Genauigkeit damit nicht wieder hergestellt wird, wenden Sie sich an das Geschäft, in dem Sie die Uhr erworben haben.
	Die Uhr wurde fallen gelassen, bei aktivem Sport getragen, gegen eine harte Oberfläche gestoßen oder starken Vibrationen ausgesetzt.	Stellen Sie die Zeit noch einmal ein. Wenn die Genauigkeit damit nicht wieder hergestellt wird, wenden Sie sich an das Geschäft, in dem Sie die Uhr erworben haben.
Der Sekundenzeiger bewegt sich in 2-Sekunden-Schritten.	Die Batterieladung ist fast aufgebraucht.	Wenden Sie sich an das Geschäft, in dem Sie die Uhr erworben haben.
Das Datum wechselt tagsüber.	Vor/nach Mittag ist falsch eingestellt.	Drehen Sie den Stundenzeiger 12 Stunden weiter und stellen Sie die Uhrzeit und das Datum erneut ein.
Eine Trübung des Uhrglases besteht fort.	Aufgrund von Verschleiß der Dichtung usw. ist etwas Wasser in die Uhr eingedrungen.	Wenden Sie sich an das Geschäft, in dem Sie die Uhr erworben haben.

\* Bei anderen als den oben genannten Problemen wenden Sie sich an das Geschäft, in dem Sie die Uhr erworben haben.

## ■ SCHALTSEKUNDE

Normalerweise hat ein Tag 86.400 Sekunden. Aufgrund einer leichten Unregelmäßigkeit der Erdrotation wird an einem Tag des Jahres eine Sekunde hinzugefügt, das bezeichnet man als Schaltsekunde. Ob diese Anpassung notwendig ist, wird für jedes Jahr neu entschieden. Falls die Anpassung vorgenommen wird, wird die Standardzeit korrigiert, indem sie um eine Sekunde zurückgestellt wird.

- Stellen Sie bei einer Anpassung Ihre Grand Seiko-Uhr nach einem Zeitsignal, um sie korrekt auf der Weltzeit zu halten. Die Standardzeit wird von den Observatorien in aller Welt simultan entsprechend den Informationen vom Greenwich Royal Observatory um eine Sekunde zurückgestellt.
- Am 31. Dezember oder am 30. Juni wird in der Minute zwischen 23:59 und 0:00 Uhr zur Greenwich Mean Time (Weltzeit UTC) eine Sekunde hinzugefügt.
- Es ist auch möglich, dass mehrere Jahre lang keine Anpassung erfolgt. Bitte informieren Sie sich in Zeitungen usw., ob solch eine Anpassung vorgenommen wird oder nicht.

## ■ TECHNISCHE DATEN (UHRWERK)

<b>Frequenz des Kristallschwingers</b>	32.768 Hz (Hz = Hertz = Schwingungen pro Sekunde)
<b>Vorgang/Nachgang</b>	±10 Sekunden (pro Jahr)
<b>Betriebstemperatur</b>	zwischen -10 °C und + 60 °C
<b>Antriebssystem</b>	Schrittmotor
<b>IC (integrierte Schaltung)</b>	C-MOS-IC: 1 Teil

\* Wenn die Uhr am Handgelenk im normalen Temperaturbereich (zwischen 5 °C und 35 °C) für täglich etwa 8 Stunden getragen wird. Der monatliche Vorgang/Nachgang kann je nach Benutzungsbedingungen bis zu 2 Sekunden betragen.

\* Die technischen Daten können aufgrund von Produktverbesserungen ohne vorherige Ankündigung geändert werden.

## ■ BATTERIE

Kalibernummer	Batterie (SB-)	Batterielebensdauer
9F86	AN	Etwa 3 Jahre
9F85		
9F83		
9F82		
9F62		
9F61		
4J52	AG	Etwa 5 Jahre
4J51	AC	
8J55	AN	

○ Die Lebensdauer der Batterie ist die geschätzte Lebensdauer, wenn eine neue Batterie in die Uhr eingesetzt wurde. Die Batterie, die sich zum Zeitpunkt des Kaufs in Ihrer Uhr befindet, wurde im Werk eingesetzt, um die Leistung der Uhr zu prüfen. Möglicherweise entlädt sie sich schneller als in der oben angegebenen Zeit.

○ Wenn die Batterieladung fast aufgebraucht ist, bewegt sich der Sekundenzeiger in 2-Sekunden-Schritten statt den normalen 1-Sekunden-Schritten. Die Uhr geht weiterhin genau, auch wenn sich der Sekundenzeiger in 2-Sekunden-Schritten bewegt.